

**UNIVERSIDAD DE LAS AMÉRICAS**  
**FACULTAD DE ARQUITECTURA, DISEÑO Y CONSTRUCCIÓN**  
**ESCUELA DE ARQUITECTURA**

**ESCUELA CIRCENSE; BARRIO CRUZ**  
**CONCEPCIÓN, REGIÓN DEL BIOBÍO**

PROYECTO DE TÍTULO PRESENTADO EN CONFORMIDAD A LOS REQUISITOS PARA OBTENER EL TÍTULO DE ARQUITECTO

CARLOS HERNÁNDEZ CARRASCO  
RUT: 17.540.329-9  
PROFESOR GUÍA: JUAN JOSÉ CALDERÓN  
**2017**



MEMORIA TÍTULO 2017

# HABITABILIDAD DEL ESPACIO DE LAS AGRUPACIONES DE ARTISTAS CALLEJERAS

P R O Y E C T O

# ESCUELA CIRCENSE ;BARRIO CRUZ, CONCEPCIÓN

PROFESOR GUÍA JUAN JOSÉ CALDERÓN  
ALUMNO  
CARLOS HERNÁNDEZ CARRASCO

ESCUELA CIRCENSE; BARRIO CRUZ  
CONCEPCIÓN, REGIÓN DEL BIOBÍO

2017



FACULTAD DE ARQUITECTURA,  
DISEÑO Y CONSTRUCCIÓN



# A.G.R.A.D.E.C.I.M.I.E.N.T.O.S.....

A la Universidad de las Américas, por ser mi casa de formación profesional en una etapa importante de mi vida.

Blanca Celis, Arquitecto. Directora de Arquitectura por la dedicación y apoyo que entrega a los alumnos de la facultad.

Juan José Calderón, Arquitecto. Mi profesor guía, gracias por su claridad de ideas, apoyo y observaciones para lograr concretar mi proyecto de título.

Tamara Buconić, Cecilia Arévalo y Elena Mayorga, Arquitectos. Profesores que desde la investigación de mi proyecto de título fueron importantes para el desarrollo del proyecto.

A todos mis profesores que se esmeraron desde mi primer año de universidad a enseñar lo que es y lo que implica la Arquitectura. Todos aquellos que me acompañaron durante este largo carrera.

Y a todos aquellos que me contribuyeron desinteresadamente durante mis estudios.

# ...D.E.D.I.C.A.T.O.R.I.A.....

A Dios, por acompañarme siempre en tiempos difíciles y darme la fuerza para continuar hasta alcanzar el éxito.

A mi Madre; Alicia Carrasco Pérez , que desde el cielo vela y me acompañarme siempre en los tiempos difíciles y por darme la fuerza para continuar hasta alcanzar el éxito.

Mis Abuelos: Estanislao Carrasco  
y Alicia Pérez, por su gran apoyo

Mi hermana e hijo: Daniela Hernández  
Carrasco; Mateo Hernández Salamanca.

Nicole Camila Salamanca Henríquez por  
su incondicional apoyo y compañía.

Arlette, Pincho y Juanito por su ayuda y compañía.

# ÍNDICE CONTENIDO.....

## **ESCUELA CIRCENSE; BARRIO CRUZ, CONCEPCIÓN**

AGRADECIMIENTOS.....	4
DEDICATORIA.....	5
INDICE DE CONTENIDO.....	6
INDICE DE FIGURAS.....	8
INDICE DE ESQUEMAS.....	10
RESUMEN.....	12
INTRODUCCIÓN.....	14
DESCRIPCIÓN DEL TEMA.....	16
HISTORIA.....	18
EVOLUCIÓN DEL CIRCO.....	20

## **A.-ORGANIZACIONES, ARTE CIRCENSE MUNDIAL..... 22**

1.-ASOC. INTERNACIONAL DE MALABARISTAS.....	22
2.-ASOC. EUROPEA DE MALABARISTAS.....	24

## **B.-COMPAÑÍAS, ARTE CIRCENSE MUNDIAL..... 26**

1.-CIRCO DEL SOL.....	26
2.-ROYAL DE LUXE.....	28
3.-LA FURA DELS BAUS.....	30

## **C.-COMPAÑÍAS, ARTE CIRCENSE CHILE..... 32**

1.-ESCUELA DE ARTES CIRCENSES CIRCO DEL MUNDO - CHILE.....	32
2.-CIRCOMEDIA CHILE.....	34

## **D.-COMPAÑÍAS, ARTE CIRCENSE CONCEPCIÓN..... 36**

1.-CIRCOMEDIA CHILE.....	36
2.-TALLERES MALABARISMO EN CENTROS SOCIALES OKUPADOS.....	37

## **E.-ESTUDIO BIBLIOGRÁFICO..... 38**

1.-EL CIRCO DE BUENOS AIRES Y SUS PRÁCTICAS: DEFINICIONES EN DISPUTA.....	39
2.-CIUDAD Y PRÁCTICAS CORPORAL.....	43
3.-LA HUMANIZACIÓN DEL ESPACIO URBANO.....	46

<b>F.-PRACTICAS CIRCENSES EN CONCEPCIÓN.....</b>	<b>52</b>
1.-ESPACIOS VACANTES ABIERTOS.....	53
2.-ESPACIOS VACANTES SEMICERRADOS.....	54
<b>G.-BÚSQUEDA DEL EMPLAZAMIENTO.....</b>	<b>58</b>
1.-EDIFICIOS DESUSÓ EN CONCEPCIÓN.....	59
2.-RENOVACIÓN URBANA.....	60
3.-UBICACIÓN DE LOS ARTISTAS EN CONCEPCIÓN.....	62
<b>H.-CHILE - CONCEPCIÓN.....</b>	<b>64</b>
1.-ESTUDIO BARRIOS.....	65
2.-CONCEPCIÓN - BARRIO CRUZ.....	68
3.-BARRIO CRUZ - EX LICEO BALMACEDA.....	70
<b>I.-ACONTECER SECUENCIA DEL ACTO.....</b>	<b>72</b>
1.-MALABAR.....	73
2.-TELAS.....	74
3.-RESIDENCIA.....	75
<b>J.-ESTUDIO DE REFERENTES.....</b>	<b>78</b>
1.-REFERENTES ELEMENTO.....	79
2.-REFERENTE ESPACIAL.....	84
3.-REFERENTE ESTRUCTURAL.....	88
 MODELO DE GESTIÓN.....	 92
MARCO NORMATIVO.....	94
PROCESO MAQUETAS.....	98
BOCETOS / ESQUEMAS.....	100
CONCLUSIONES.....	102
BIBLIOGRAFÍA.....	104
PLANIMETRÍA PROYECTO.....	106

# ÍNDICE DE FIGURAS

FIGURA 1:	JÓVENES ARTISTAS EN FORO UNIVERSIDAD DE CONCEPCIÓN.....	16
FIGURA 2:	JÓVENES ARTISTAS EN FORO UNIVERSIDAD DE CONCEPCIÓN.....	17
FIGURA 3:	ESPECTÁCULO DE CIRCO CALLEJERO EN 14º CONVENCION ARGENTINA DE CIRCO.....	20
FIGURA 4:	FIESTA DE FINALIZACION DE ACTIVIDADES EN MANDRID, ESPAÑA; 2002.....	22
FIGURA 5:	JUGGLING GAMES EN LA EJC 2009 VITORIA, ESPAÑA.....	24
FIGURA 6:	EL ELENCO DE CIRCO DEL SOL POSEE ARTISTAS DE 25 NACIONALIDADES.....	26
FIGURA 7:	FOTOGRAFIA TOMADA PO JOHN MACDOUGALL.....	28
FIGURA 8:	LA FURA DELS BAUS EN LA INAUGURACIÓ DEL FESTIVAL INTERNACIONAL DE LES ARTS DE PERTH (2010).....	30
FIGURA 9:	IMAGEN EXTRAIDA PAG CIRCO DEL MUNDO; ENTREGANTES DE LA COMPAÑÍA.....	32
FIGURA 10:	IMAGEN EXTRAIDA PAG CIRCOMEDIO.....	34
FIGURA 11:	ILUSTRACIÓN DE LA REVISTA DE LA 5TA CONVENCION ARGENTINA DE MALABARES.....	40
FIGURA 13:	PROPIEDAD; JAN GEHL; ARQUITECTO. LA HUMANIZACIÓN DEL ESPACIO URBANO.....	50
FIGURA 14:	PATIO PUBLICO; TRABAJADORES.CU/20150709/CIRCO-DEL-SOL-O-LA-MAGIA-DE-UNA-CEREMONIA.....	51
FIGURA 15:	SALA REUNIONES; TRABAJADORES.CU/20150709/CIRCO-DEL-SOL-O-LA-MAGIA-DE-UNA-CEREMONIA.....	57
FIGURA 16:	IMAGEN EXTRAÍDA DE GOOGLE BUSCADOR POST TERREMOTO.....	59
FIGURA 17:	IMAGEN EXTRAÍDA DE GOOGLE MAPS.....	60
FIGURA 18:	SACADE; <a href="https://www.facebook.com/malabarismo.concepcion?fref=ts">HTTPS://WWW.FACEBOOK.COM/MALABARISMO.CONCEPCION?FREF=TS</a> .....	63
FIGURA 19:	IMAGEN EXTRAÍDA DE GOOGLE MAPS.....	65
FIGURA 20:	EXTRACTO PLANCHETA CONCEPCIÓN; EDICIÓN PROPIA.....	66
FIGURA 21:	IMAGEN EXTRAÍDA DE GOOGLE.....	67
FIGURA 22:	EXTRACTO PLANCHETA CONCEPCIÓN; EDICIÓN PROPIA.....	68
FIGURA 23:	IMAGEN EXTRAÍDA DE GOOGLE MAPS.....	69
FIGURA 24:	EXTRACTO PLANCHETA CONCEPCIÓN; EDICIÓN PROPIA.....	70
FIGURA 25:	EXTRACTO PLANCHETA CONCEPCIÓN; EDICIÓN PROPIA.....	71
FIGURA 26:	PUBLICADO EN PROGRAMA RESEÑAS Y ETIQUETADO COMO AURORA NOVA, EL CIRCO.....	77
FIGURA 27:	IMAGEN; <a href="http://nave.io/proyecto">HTTP://NAVE.IO/PROYECTO</a> .....	79
FIGURA 28:	IMAGEN; <a href="http://nave.io/proyecto">HTTP://NAVE.IO/PROYECTO</a> .....	80
FIGURA 29:	IMAGEN; <a href="http://nave.io/proyecto">HTTP://NAVE.IO/PROYECTO</a> .....	82
FIGURA 30:	IMAGEN; <a href="http://nave.io/proyecto">HTTP://NAVE.IO/PROYECTO</a> .....	83
FIGURA 31:	IMAGEN; <a href="https://www.plataformaarquitectura.cl/cl/762379/conservatorio">HTTPS://WWW.PLATAFORMAARQUITECTURA.CL/CL/762379/CONSERVATORIO</a> .....	84





# ÍNDICE DE ESQUEMAS.....

ESQUEMA 1:	ESQUEMA ELABORACIÓN PROPIA.....	48
ESQUEMA 2:	ESQUEMA ELABORACIÓN PROPIA.....	49
ESQUEMA 3:	ESQUEMA ELABORACIÓN PROPIA - FOTOGRAFÍAS EDITADAS PROPIAS.....	54
ESQUEMA 4:	ESQUEMA ELABORACIÓN PROPIA.....	55
ESQUEMA 4:	ESQUEMA ELABORACIÓN PROPIA.....	56
ESQUEMA 5:	ELABORACIÓN PROPIA DE PLANIMETRÍA OBTENÍA DE GRASSHOPPER.....	62
ESQUEMA 6:	ESQUEMA ELABORACIÓN PROPIA.....	73
ESQUEMA 7:	ESQUEMA ELABORACIÓN PROPIA.....	74
ESQUEMA 8:	ESQUEMA ELABORACIÓN PROPIA.....	75
ESQUEMA 9:	ESQUEMA ELABORACIÓN PROPIA.....	76
ESQUEMA 10:	ESQUEMA ELABORACIÓN PROPIA.....	81



# R.E.S.U.M.E.N



Este proyecto presenta y desarrolla una investigación en primer lugar sobre La transformación de los Espacios y la evolución del circo y necesidades actuales de acuerdo a su evolución.

por cuanto su objetivo fundamental es investigar los Espacio urbano de encuentro en la ciudad.

La ciudad de Concepción, Región del Biobío, Chile, ha sido una ciudad permanentemente transformada por las distintas catástrofe naturales que han ocurrido, esto genera necesariamente una renovación urbana en los distintos barrios cercanos al centro de la ciudad, en los cuales existen sitios abandonados post terremotos que generan un degrade urbano.

Característica del proyecto: Centro de Entrenamiento y hospedaje para artistas circenses busca ser un lugar cultural circense para practicar el arte de forma individual y colectiva, y su transmisión hacia las nuevas generaciones; de esta manera surge el proyecto para desarrollar un espacio de entrenamiento permanente arquitectónico de la ciudad.

La observación en la ciudad y los referentes respecto de otros centros o escuelas circense chilenas y extranjeros permiten proponer el diseño de la arquitectura de la escuela circense proyectada.

La escuela es proyectado en un área que produce una perdida del valor del barrio ubicado en Concepción.

En conclusión, la ciudad presenta condiciones favorables y las características adecuadas para desarrollar el proyecto; de esta forma existe una oportunidad para las agrupaciones de artistas circense de la ciudad y una oportunidad para una renovación urbana en el barrio.

# INTRODUCCIÓN

A horizontal dotted line consisting of small black dots, extending across the width of the page below the main title.

## ESCUELA CIRCENSE; BARRIO CRUZ, CONCEPCIÓN

*“La arquitectura solo se considera completa con la intervención del ser humano que la experimenta”  
Tadao Ando (1941)*



# DESCRIPCIÓN DEL TEMA

1

*“Cabe destacar que la cultura tiene una dimensión política y ética que es ineluctable, y los diseños de las estrategias culturales dentro de la agenda de política social de las autoridades deben basarse en este principio; de otro modo, se debe asentar la creencia en toda la ciudadanía de que la cultura es un derecho humano inalienable de las personas”.*



Figura 1: Jóvenes artistas en foro Universidad de Concepción, obtenida;<https://www.facebook.com/malabarismo.concepcion?fref=ts>





# HISTORIA

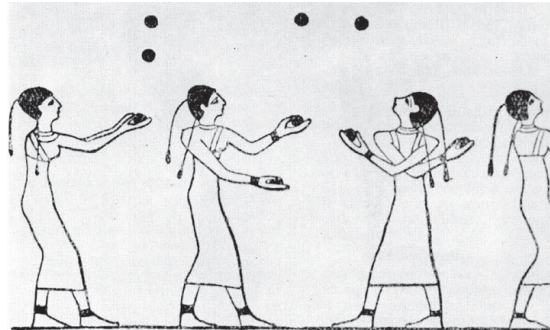

Su origen se sitúa en Egipto 2.500 a.C., Donde ya se realizaban actos de malabarismo, acrobacia y equilibrio.

El pasado sobre los artistas circense data de hace más de 4000 años se encontraron en las tumbas egipcias de Beni Hassan. Otros numerosos rastros del malabarismo los encontramos por el mundo entero y en numerosas culturas: la Roma antigua, China, los aztecas, la Europa de la Edad media; Pero aunque han quedado rastros de indicios de malabares,



La referencia más cercana al circo actual proviene de la antigua Roma. Los anfiteatros, edificios redondos con gradas alrededor eran llamados circos.

poco información escrita y pocos testimonios existen sobre la vida de los malabaristas pasados. Sin embargo llegando al siglo XV, en un escrito de Pierre Gringore, apareció por primera vez a un rastro de estos artistas circenses.

Pero la historia mas relevante para este trabajo es la aparición de los circos a finales del siglo XVII y el desarrollo de los teatros de variedades en el siglo XIX aportarán al malabarismo una nueva edad de oro.



En la Europa de la Edad Media Escenas del circo, 1891.



El primer circo moderno surgió en Inglaterra el 9 de enero de 1768.



El Nouveau Cirque, es el nombre que se le da al nuevo movimiento circense originado en la década de los setenta.

Este período conocerá su nuevo impulso entre los años de las dos guerras mundiales gracias a un lugar mítico; el Wintergarten de Berlín, con el excepcional malabarista Enrico Rastelli. Rastelli, malabarista de origen italiano, fue el primero que elevó su magistral técnica a un nivel tal que inspiró a poetas y artistas de su tiempo.

Llegando al año 1930, que se caracteriza por ser el inicio de una gran época para los artistas circenses, ya que en gran parte de Europa y Norteamérica se hizo muy popular el

“Espectáculo de Variedades” entre las clases medias-altas, que sacó a los malabaristas de las calles y cárceles europeas y los hizo trabajar en Teatros y Circos. Se acondicionaron espacios, escenarios públicos y teatros para que una gran variedad de malabaristas mostraran sus trucos y pudieran hacer su arte una profesión; Se podían encontrar personas extravagantes, y equilibrios, los cuales se hicieron rápidamente populares y se esparcieron por todo el occidente.

Es así como en los años 1980 donde se pudo fortalecer a los artistas con una nueva forma de arte circenses, más contemporánea, malabarismo que se mezcla con el baile, el mimo y el teatro para dar cuerpo a la práctica malabarista. Michael Moschen es uno de los principales impulsores de este nuevo rumbo del malabarismo.

# EVOLUCIÓN DEL CIRCO



Figura 3: Espectáculo de Circo Callejero en 14º Convención Argentina de Circo, Payasos y Espectáculos Callejeros, 2010



# ORGANIZACIONES, ARTE CIRCENSE MUNDIAL . . . . .

ASOC. INTERNACIONAL DE MALABARISTAS



Figura4: Fiesta de finalización de actividades en Mandrid, España; 2002, Pag. Juggling Internacional.-



# I J A

El IJA es una institución que fue creado en 1947 para responder a la necesidad de una organización para malabaristas que proporcionarían reuniones a intervalos regulares en un ambiente de amistad mutua. Esta asociación está compuesta por miembros que van de los mejores profesionales a los aficionados ávidos y principiantes entusiastas.

El IJA es una organización de personas dedicadas a la promoción de los malabares. Está compuesta desde un principio por voluntarios que hicieron todo lo posible para que este arte sea un profesión, así esta asociación funciona y perdura por el tiempo. Los miembros contribuyen a este objetivo digno tanto por el tiempo que invierte en este lugar y en sus costos monetarios en instrumentos vestuarios etc. Después de un tiempo en la asociación los miembros reciben muchos beneficios, incluyendo: la reducción de los precios de los costó IJA, el acceso libre como miembros y el derecho a asistir a la fiesta anual de malabarismo IJA, y una serie de otras cosas interesantes que puedan tener los artistas.

# ORGANIZACIONES, ARTE CIRCENSE MUNDIAL . . . . .

A S O C . E U R O P E A D E M A L A B A R I S T A S



Figura5: Juggling Games en la EJC 2009 Vitoria, España. Ray RepEspEJA.tk





## E J A

La EJA es una asociación sin ánimo de lucro para los malabaristas europeos. Su principal objetivo es la de promover el malabarismo en Europa, y para ello se encarga de asegurar que cada año se organice la Convención Europea de Malabaristas (EJC), en una ciudad distinta de Europa, eso les genera grandes ingresos para poder seguir adelante con la asociación.

Se caracterizan por organizar diferentes encuentros Europeos de Malabaristas (EJC) van de 2.500 a 4.500 malabaristas; el mayor evento mundial del malabarismo. Se celebra cada año en una ciudad Europea diferente. Acuden artistas profesionales de todo el mundo, malabaristas de teatro de calle, y malabaristas aficionados, todos viajan para encontrarse unos días juntos.

El EJA es un encuentro de diferentes artistas circenses, es una instancia de intercambio de técnicas, trucos e ideas. Los malabaristas muestran su arte y asombran al público con un grandioso y colorido pasacalles por toda la ciudad, espectáculos, talleres, juegos mostrando la gran variedad del malabarismo. Esta organización también organiza galas donde se juntan todos los artistas y donde muestran sus trucos a la ciudadanía.

# COMPAÑÍAS, ARTE CIRCENSE MUNDIAL.....

C I R C O D E L S O L

El Circo del Sol combina a malabaristas, payasos, acróbatas y gimnastas que desarrollan el Show creando dramas teatrales acompañado de danza.



Figura 6: El elenco de Circo del Sol posee artistas de 25 nacionalidades



Circo del Sol es una compañía Canadiense de entretenimiento, la cual se describe a sí misma como un montaje dramático de artes circenses y esparcimiento callejero, cuya sede se encuentra en Quebec, Canadá, en el área de Saint-Michel. Fue creada por los ex-artistas callejeros Guy Laliberté y Daniel Gauthier en Baie-Saint-Paul, en 1984.

Esta compañía en sus inicios se hace cargo de un albergue juvenil para jóvenes artistas llamado Le Balcon Vert. Esto reflejan la importancia de la cultura urbana, de los objetivos de la vida moderna, cotidiana, y la afición por lo irracional.

Hasta el año 2012, la compañía tenía más de 5000 empleados de varias nacionalidades del mundo; ya que acoge a diferentes artistas en su sede central, pero también 2000 de estos trabajadores son originarios de Quebec, dándole la posibilidad a gran parte del grupo de personas que viven en los alrededores del centro artístico.

Circo del Sol ha donde saca elementos animales, entonces de

creado un funcionamiento contemporáneo del circo tradicional como por ejemplo los esta manera crea el denominado Cirteatro.

# COMPAÑÍAS, ARTE CIRCENSE MUNDIAL.....

R O Y A L D E L U X E

Junto a artistas callejeros, bailarines y músicos

Se caracteriza por hacer sus producciones a espacios abiertos más que a una sala convencional, ya que para ellos es más fácil emocionar al público.

Entonces presentan su espectáculo en la calle y espacios abiertos



Figura 7: Fotografía tomada por John MacDougall; Presentación de Royal de Luxe en Londres.

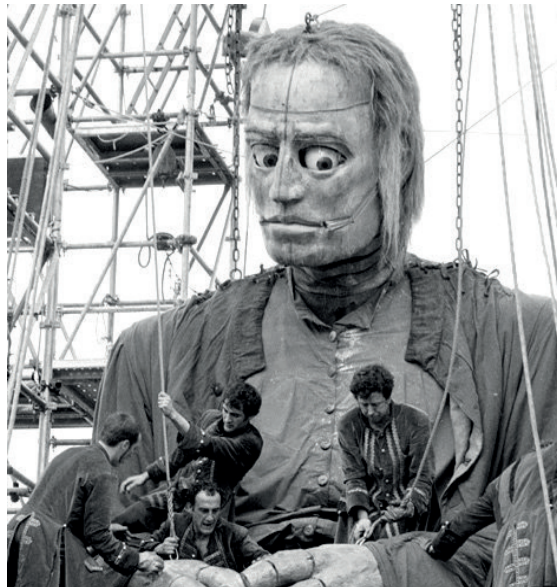

Esta compañía parte en 1979, junto a artistas callejeros, bailarines y músicos, su primera creación fue El Cabo de Hornos. Esta compañía se caracteriza por hacer sus producciones a espacios abiertos más que a una sala convencional, ya que para ellos es más fácil emocionar al público. Entonces presentan su espectáculo en la calle y espacios públicos pidiendo dinero.

Es una compañía de inventores, acróbatas, metalúrgicos y poetas a la vez, dirigida por Jean Luc Courcoult. Esta considerada como una de las compañías francesas más emblemáticas, en el arte circense callejero.

Toman el nombre de Royal de Luxe, que hace referencia al modelo de magnetófono con varias pistas que utilizan para escribir sus espectáculos. En 1981, la compañía se muda y se instala en Saint-Jean-du-Gard en las Cévennes (zona montañosa del Sur de Francia), un lugar un poco alejado de la ciudad, el cual busca tener un espacio de privacidad donde puedan crear sus nuevas obras y donde puedan, tener el espacio adecuado para montarla.

Busca tener un espacio de privacidad fuera de la ciudad donde puedan crear sus nuevas obras y donde puedan, tener el espacio adecuado para montarla.

# COMPAÑÍAS, ARTE CIRCENSE MUNDIAL.....

LA FURA DELS BAUS



Figura 8: La Fura dels Baus en la inauguració del Festival Internacional de les Arts de Perth (2010)

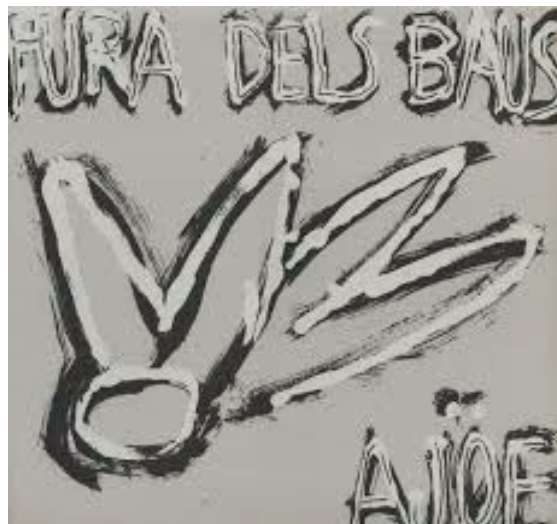

Esta compañía se caracterizó por actuar en calles, feria popular y teatros. Tras pasar por toda esta evolución desde algunas tendencias del teatro independiente, desarrolló un estilo propio, que más tarde se le llamó "espectáculos de lenguaje furero"; que después de un tiempo se llamaron La Fura dels Baus, que perduró hasta el día de hoy.

Sus primeros montajes a gran escala fueron en los periodos, entre 1979 y 1990. Es una compañía de teatro española creada en 1979 creada por un grupo de personas dedicada al teatro y a las artes circenses.

Esta agrupación se auto define como un grupo de teatro que busca un espacio escénico distinto del tradicional. La compañía funciona como una empresa artística circenses de grandes espectáculos, donde el escenario más importante es la calle.

# COMPAÑÍAS, ARTE CIRCENSE CHILE...

ESCUELA DE ARTES CIRCENSES CIRCO DEL MUNDO - CHILE

Esta Escuela también busca una oportunidad académica profesional, única en América Latina, para todo joven chileno o de la región que desee hacer del circo su profesión. Asimismo, brinda capacitación técnica y formación metodológica a aquellos artistas o monitores que quieran utilizar el circo como una herramienta de intervención Social.



Figura 9: Imagen extraída pag Circo Del Mundo; entregantes de la compañía



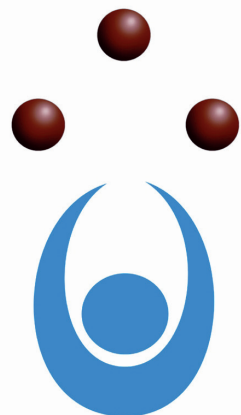

EL CIRCO DEL MUNDO  
CHILE

Esta compañía se caracteriza por ser un instrumento técnico de nivel artístico que permite desarrollar las capacidades humanas más allá de las artes; como un instrumento de transformación social. El circo estimula el desarrollo de los niños y jóvenes en general y con particular eficacia en los que se encuentran en situación de riesgo social.

Esta compañía parte el año 2000, donde se llamaron El Circo de Mundo-Chile el cual se constituyó legalmente en una corporación autónoma, volcándose de lleno en su proyecto de poder fundar en Chile una Escuela de Circo Social de alto nivel profesional.

El Circo del Mundo- Chile es una Organización No Gubernamental que se dedica a enseñar, cultivar, promover y profesionalizar el Circo Contemporáneo en Chile. Esta organización ocupa las artes circenses como una herramienta de intervención en el ámbito psicosocial, educacional y cultural, potenciando la transformación social hacia el desarrollo humano y en colaboración con la comunidad.

# COMPAÑÍAS, ARTE CIRCENSE CHILE...

CIRCOMEDIA CHILE

Este lugar acoge a los artistas y les brinda el apoyo en el proceso de crecimiento para lograr ser profesionales. A través de distintas actividades, les ofrece un punto madurez artístico, social con desafíos y metas claras a los integrantes de la compañía.



Figura 10: Imagen extraída pag CirComedio; integrantes de la compañía junto a los niños de un taller.-



CirComedia es una compañía chilena que nace en el año 2008 como un Taller de Malabarismo en la población Dávila en Santiago. Con estos talleres temporales nace la necesidad de formar una agrupación que fuera más allá del trabajo en las calles, si no con mayor organización, que pudiera elevar el nivel de compromiso de los asistentes.

Es un Compañía de Circo con autonomía propia. Es la primera Fundación de Circo en Chile, esta compañía cuenta con diversos servicios ligados en el ámbito del circo. Circomedia trabaja junto a jóvenes profesionales y estudiantes ligados al área de la Educación y las Artes. Esta sede se divide en 3 áreas de trabajo: circo escuela, circo Social y Circo Espectáculo. Estas áreas se entrelazan logrando movilizar recursos y capital humano, ayudándose entre sí, complementándose y de esta manera sacando diferentes proyectos adelante.

# COMPAÑÍAS, ARTE CIRCENSE CONCEPCIÓN . . . . .



## CIRCO TEATRO



Cada cierto tiempo en la Universidad de Concepción se realizan cursos a los estudiantes, se trata del circo y teatro donde aprenden técnicas de malabares, acrobacias, equilibrios entre otros. Desarrollan la coordinación el sentido del ritmo, trabajo en grupo y con la comunidad.



(Concepción-Talcahuano) Talleres Malabarismo en Centros Sociales Okupados

En el CSO El Escombro de Concepción, Lorenzo Arenas y en el CSO El Extanke de Talcahuano en el cerro David Fuentes. Se están haciendo talleres completamente gratuitos, nacen desde la auto-gestión y tienen por objetivo compartir tanto la destreza en el ejercicio de los malabares (Pelotas, Clavas, Argollas y Banderas).

# ESTUDIO BIBLIOGRÁFICO

A horizontal dotted line runs across the top of the page. Below it, several grey geometric shapes are arranged: a trapezoid on the left, a rectangle in the middle, a trapezoid in the center, and a rectangle on the right.

Para llevar adelante esta investigación se estudiarán textos enfocados al estudio del espacio público, como también entrevistas a artistas callejeros y agrupaciones de artistas; lo cual servirá como una fuente de investigación complementaria.



# ESTUDIO BIBLIOGRÁFICO

## O B J E T I V O :

Busca generar un estudio del proceso de reactivación y re significación de saberes y prácticas populares impulsado en la Ciudad de Buenos Aires a través del caso de las artes circenses.

Este proceso de legitimación de un arte históricamente denostado pondrá en evidencia las disputas en cuanto a cómo pensar estéticamente estas artes que se traducen en dicotomías como popular/refinado, contemporáneo/tradicional, trasgresor/legitimado.

## GÉNEROS ARTÍSTICOS:

Al seleccionar algunas prácticas o saberes culturales (y dejar otros de lado) y al manipular los géneros artísticos, legitiman la práctica actual, así como la propia identidad.

El circo es el espectáculo más antiguo y más moderno de todos los tiempos.



Figura 11: Ilustración de la Revista de la 5ta Convención Argentina de Malabares, Circo y Espectáculos Callejeros, 2000





# ESTUDIO BIBLIOGRÁFICO

## BÚSQUEDA DE UN NUEVO CIRCO

El Circo Callejero en su búsqueda de renovación del género también se distanció de algunos de los elementos que caracterizaban a las actuaciones del Circo Tradicional, definiéndose en un “Circo sin carpa”. Entre lo que predomina, la estrategia a utilizar para garantizar el desarrollo de la práctica artístico laboral fue la apertura de nuevas escuelas y espacios de enseñanza de las disciplinas circenses, en muchos casos emparentados con el estilo de Nuevo Circo.

La característica de los últimos años de este período es la gran demanda de artistas callejeros y los seguidores de este renacer del arte corporal. Para esto se busca facilitar una nueva estrategia para las artes circenses acercándolas a espacios legitimados de arte en la ciudad.

Asimismo, surgirán o se afianzarán infinidad de espacios dedicados a la enseñanza y a la presentación de espectáculos circenses. Además, el crecimiento de la actividad circense se verá reflejado en distintas provincias del país, donde se realizan cada vez más Encuentros, Convenciones o Festivales de Circo.

Ya sea organizándose formalmente en una asociación civil o en una fundación para acceder a subsidios, o manteniendo autonomía de agencias estatales, buscando fuentes alternativas de financiamiento.

2

*“Consideramos que es estudio bibliográfico la organización de los artistas garantizará o deberá luchar, para que el crecimiento y la legitimación de las artes circenses respondan a los intereses colectivos de sus protagonistas y no se encuentre librada exclusivamente a la demanda del mercado”.*



# ESTUDIO BIBLIOGRÁFICO

## METODOLÓGICA:

El libro, permite construir cuatro grandes aportes:

El primero de los aportes es reconocer que el artista se desarrolla a través del aporte del peatón, lo hace participar en su obra logrando generar un arte comunitario. Permiten pensar en lo común, en lo corporalmente compartido, definiendo y exponiendo.

El segundo es netamente urbano. El recorrido de las prácticas en las avenidas de las ciudades. Se evidencia un esfuerzo por aportar a un campo de saber específico, reconociendo prácticas innovadoras y contribuyendo a su visibilización de una nueva ciudad participativa de las nuevas agrupaciones que se crean. El trabajo de mapeo a través del recorrido de la ciudad en donde se puedan encontrar las prácticas corporales, pone en primer plano actividades, sujetos, lugares, momentos, no siempre reconocidos.

Por último, La ciudad y las prácticas corporales hace un valioso aporte a una mirada prospectiva. Pero sobre todas las cosas, esta sistematización podría ser recuperada en el plano de las políticas públicas municipales y gubernamentales.



# ESTUDIO BIBLIOGRÁFICO



**L I B R O S :** La humanización del espacio urbano;  
La vida social entre los edificios.

**AUTOR ORIGINAL:** Jan Gehl (2006)

4

*Gehl; señala; "que el espacio publico es bueno cuando en el, tienen muchas actividades no indispensables, cuando la gente sale al espacio publico como un fin en si mismo, a disfrutarlo".*



## ACTIVIDADES EXTERIOR Y CALIDAD DEL ESPACIO EXTERIOR

Una escena callejera: se basa en la mezcla de diferentes actividades las cuales se relacionan entre si en el espacio exterior influyendo en una serie de condiciones espaciales, ya que el entorno físico de ella actúan diferentes factores que influyen en las actividades de diversas medidas y de diferentes maneras, en conclusión es un conjunto de actividades relacionadas en el espacio urbano y las condiciones físicas que influyen en el.

La cantidad y la calidad del espacio publico en las ciudades determina la calidad urbana de un lugar, un espacio publico consolidado se podría deducir que es un lugar de buena calidad ya que en el ocurren muchas actividades no indispensables ni cotidianas, si no que las personas improvisan y salen a disfrutar los espacios que la ciudad les entrega.

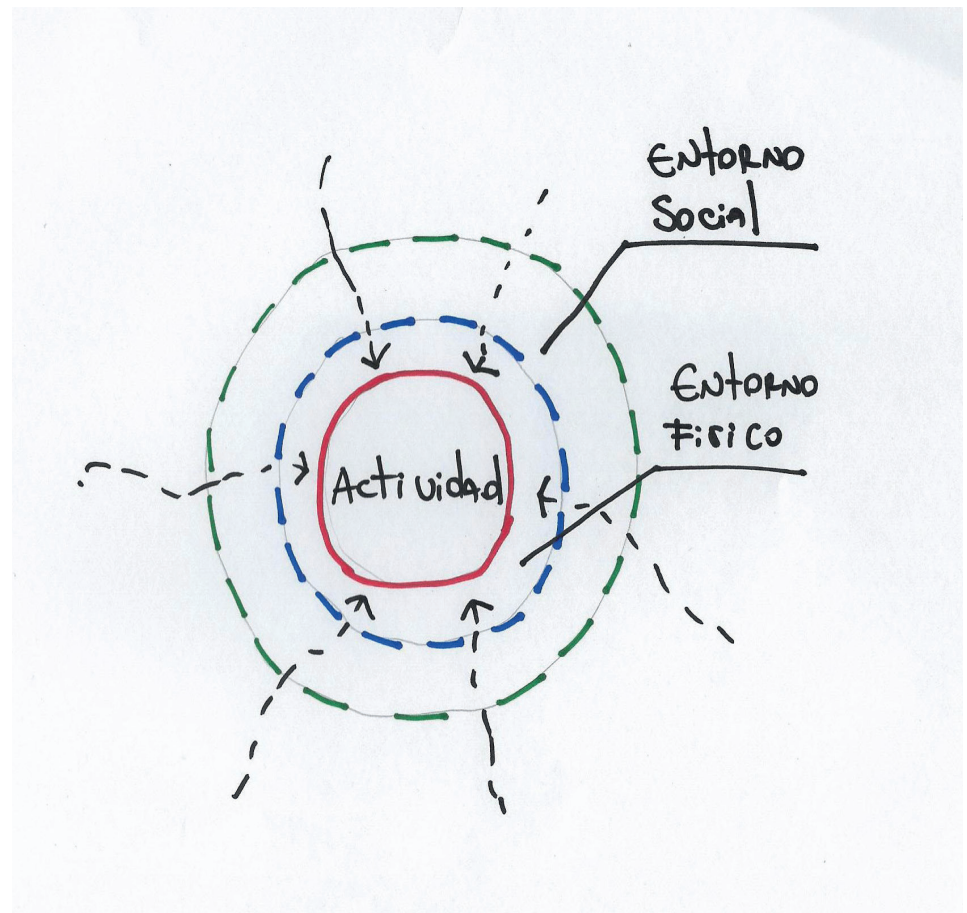

Esquema 1: Esquema elaboración propia



SEGÚN GEHL PODEMOS ENCONTRAR TRES TIPOS DISTINTAS DE ACTIVIDADES EN EL ESPACIO EXTERIOR

--> Actividades necesarias



--> T r a b a j a r

--> Actividades sociales



--> Compartir en comunidad

--> Actividades opcionales



--> Arte circense

Esquema 2: Esquema elaboración propia

## LA VIDA ENTRE LOS EDIFICIO

La necesidad del contacto

Una fuente de inspiración

Situación social habitual

La arquitectura nos da la oportunidad para generar distintas instancias de reunión y realizar diferentes tipos de actividades.

Las arquitectura nos puede brindar la oportunidad de ver y oír a otras personas, también puede proponer ideas e inspiración para actuar.

Las nuevas tecnologías han introducido nuevos modos de interacción, los encuentros directos en los espacios públicos pueden ser remplazados por la comunicación electrónica indirecta, con todo eso se en generados diferentes núcleos unitarios de privacidad donde se a perdido el salir a comunicarse en los espacios públicos.

Generación de un rose cultural y la producción de un intercambio cultural.

La necesidad de estimular diferentes culturas atreves de la arquitectura.



Figura 13, propiedad; Jan Gehl; Arquitecto. La humanización del espacio urbano.



Figura 14: Patio publico; [trabajadores.cu/20150709/circo-del-sol-o-la-magia-de-una-ceremonia](http://trabajadores.cu/20150709/circo-del-sol-o-la-magia-de-una-ceremonia).

# PRACTICAS CIRCENSES EN CONCEPCIÓN .....

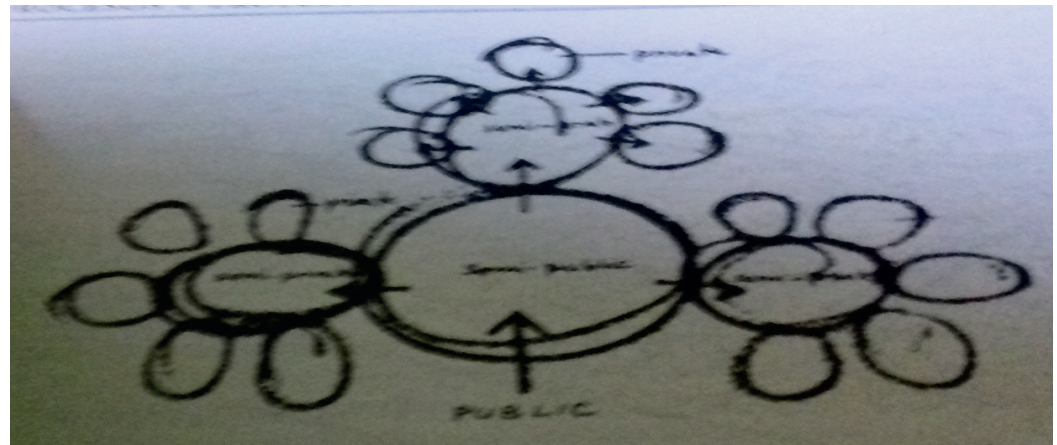
ESPACIO VACANTES EN CONCEPCIÓN ==> LUGAR DE OCIO EN LA CIUDAD



# PRACTICAS CIRCENSES EN CONCEPCIÓN.....

## > ESPACIOS VACANTES ABIERTOS:

v e r e d a F o r o U d e c d i a g o n a l  
e j e c a r r e r a s

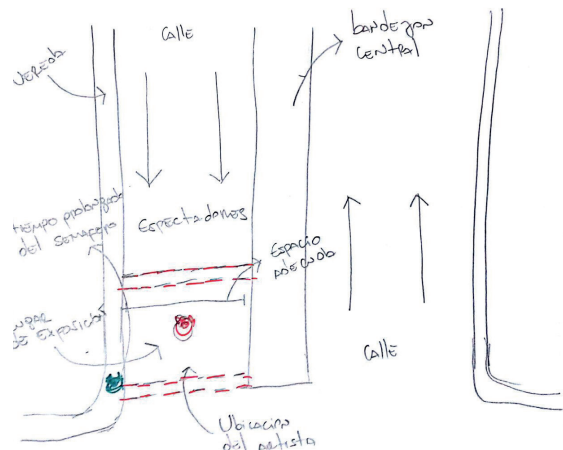

## > ESPACIOS VACANTES SEMICERRADOS:

parque ecuador Traspaso tribunales Plaza de armas

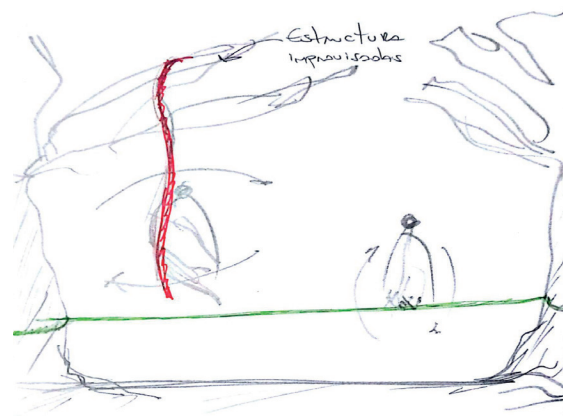

> ESPACIOS VACANTES ABIERTOS:

EXPLANADA: TENCIÓN HORIZONTAL L I M I T E S E S P A C I A L E S

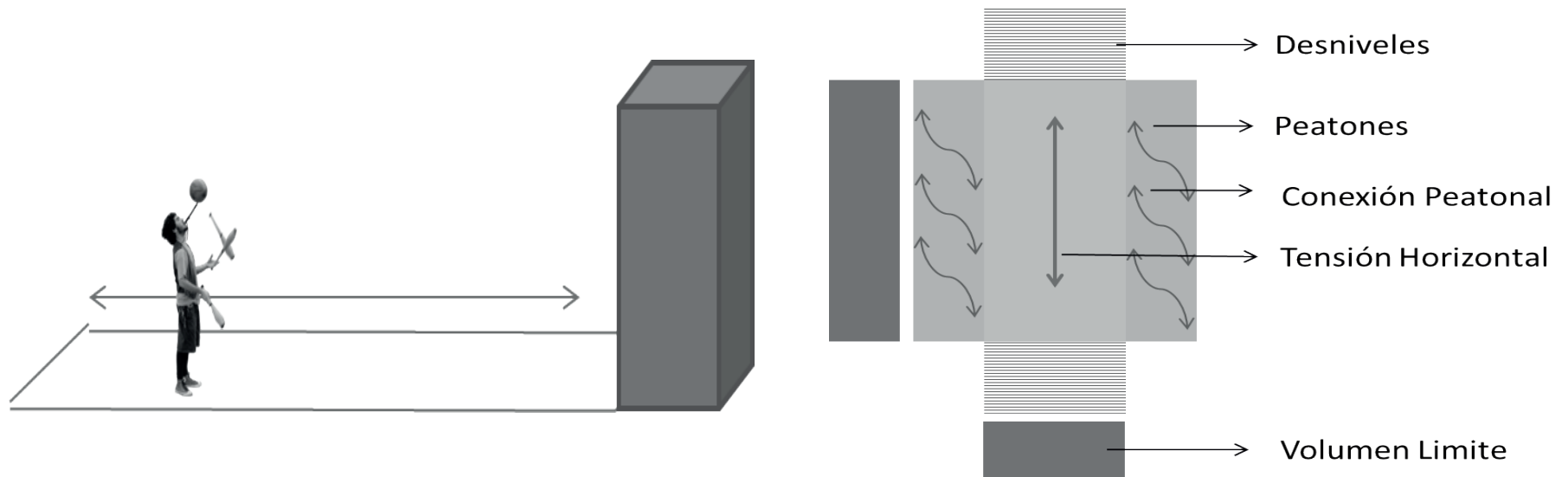

Permite que el uso funcional que allí se realice sea enriquecido por otras actividades siendo flexible el cambio, y la función. Puede circularse a través de el sin forzar su significado .

# PRACTICAS CIRCENSES EN CONCEPCIÓN

> ESPACIOS VACANTES SEMICERRADOS:

ENVOLVENTE: ESPACIO CERRADO PERMEABLE

L I M I T E S

E S P A C I A L E S

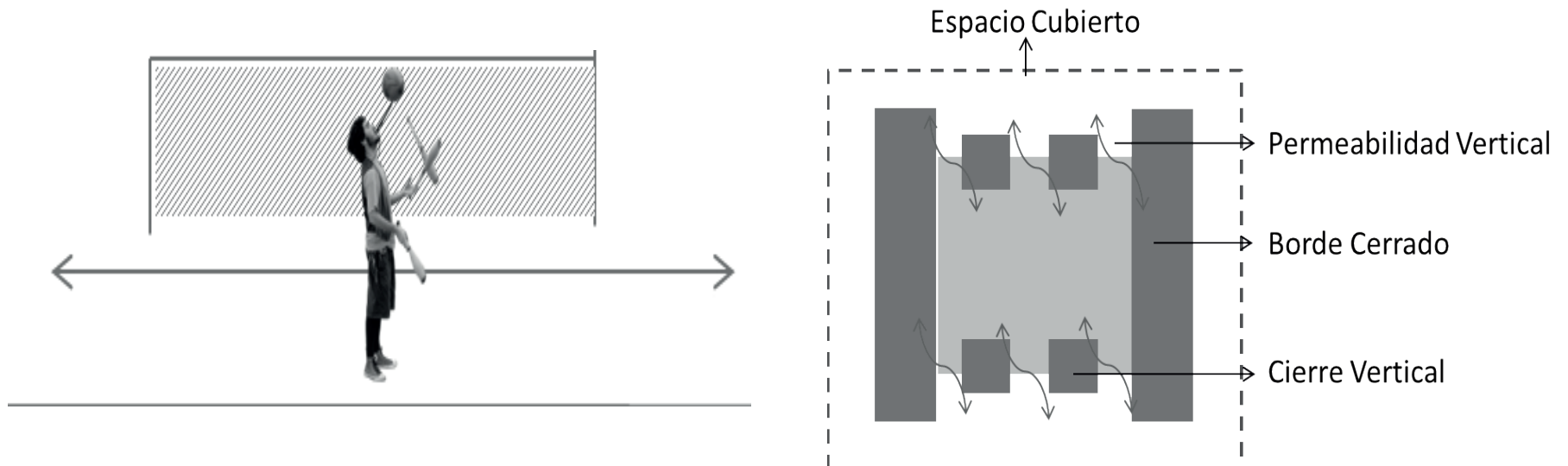

Los espacios vacantes semicerrados existen en relación a sus envolventes.

Definidos completamente por edificios.

Es aquel delimitado por el volumen.





Figura 15: Sala reuniones; [trabajadores.cu/20150709/circo-del-sol-o-la-magia-de-una-ceremonia](http://trabajadores.cu/20150709/circo-del-sol-o-la-magia-de-una-ceremonia).

# BÚSQUEDA DEL EMPLAZAMIENTO.....

C O N T R A S T E   D E   E S P A C I O S   E N   L A   C I U D A D

EDIFICIOS DESUSÓ EN CONCEPCIÓN

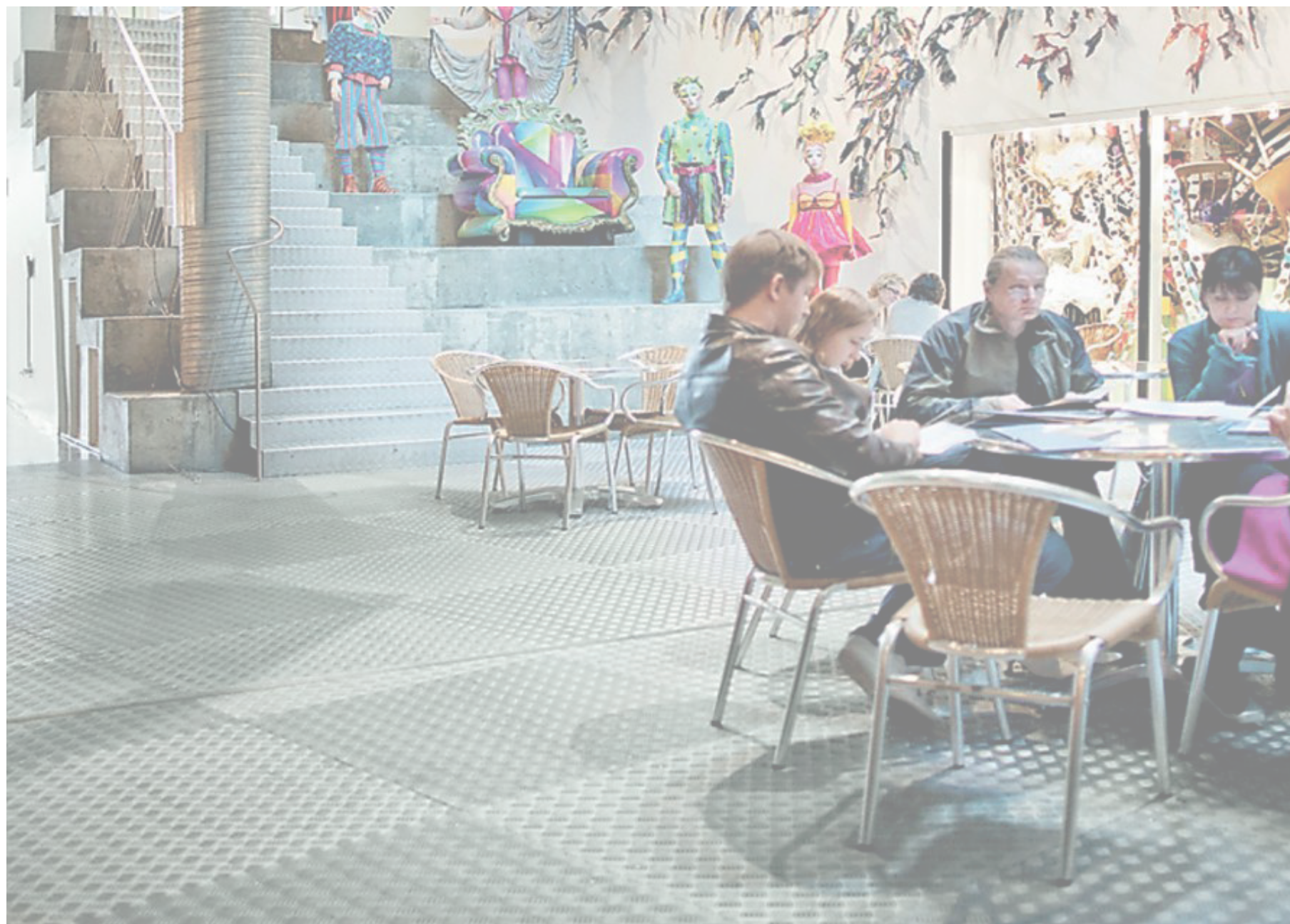
Como parte habitual de nuestra ciudad es que debe lidiar con terremotos y maremotos, generando así las **ruinas como los sitios baldíos**, que forman parte del paisaje urbano de Concepción.



Estos inmuebles abandonados producen una serie de problemas para la ciudad, pero específicamente para los barrios, están asociados a la delincuencia, **producen una pérdida del valor del barrio** y son un indicador de deterioro.

# BÚSQUEDA DEL EMPLAZAMIENTO.....

O P O R T U N I D A D E S   D E   R E N O V A C I Ó N   U R B A N A



- 1.-Liceo Balmaceda
- 2.-Escuela Argentina
- 3.-Puente Remodelación
- 4.-Ex Fábrica de Paños Bío Bío

Necesidad de recuperación de sitios vacíos o edificios abandonados en barrios de Concepción.

Figura 17: Imagen extraída de google maps



# BÚSQUEDA DEL EMPLAZAMIENTO

## UBICACIÓN DE LOS ARTISTAS EN CONCEPCIÓN



Espacios De Exposición de los artistas en Concepción.



Espacios De Entrenamiento de los artistas en Concepción.



Figura 18: Sacade; <https://www.facebook.com/malabarismo.concepcion?fref=ts>

# CHILE - CONCEPCIÓN

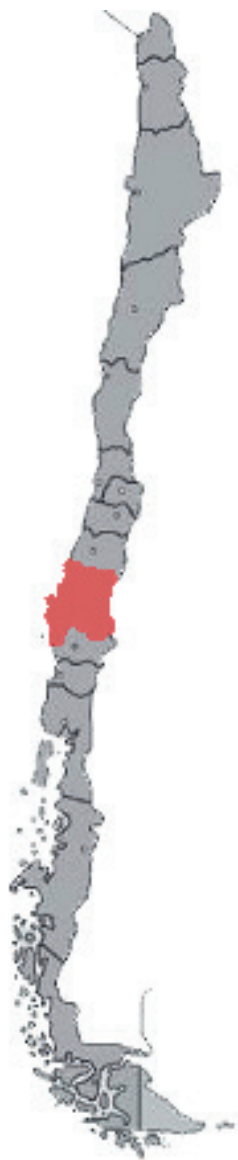



ESTUDIO BARRIOS

Busqueda del reconocimiento del artistas en la ciudad.

Punto Proyección en la ciudad

BARRIO CRUZ



Figura 19: Imagen extraída de google maps 65

# CHILE - CONCEPCIÓN

## BARRIOS ENTORNO A ACTIVIDADES - PLAZAS

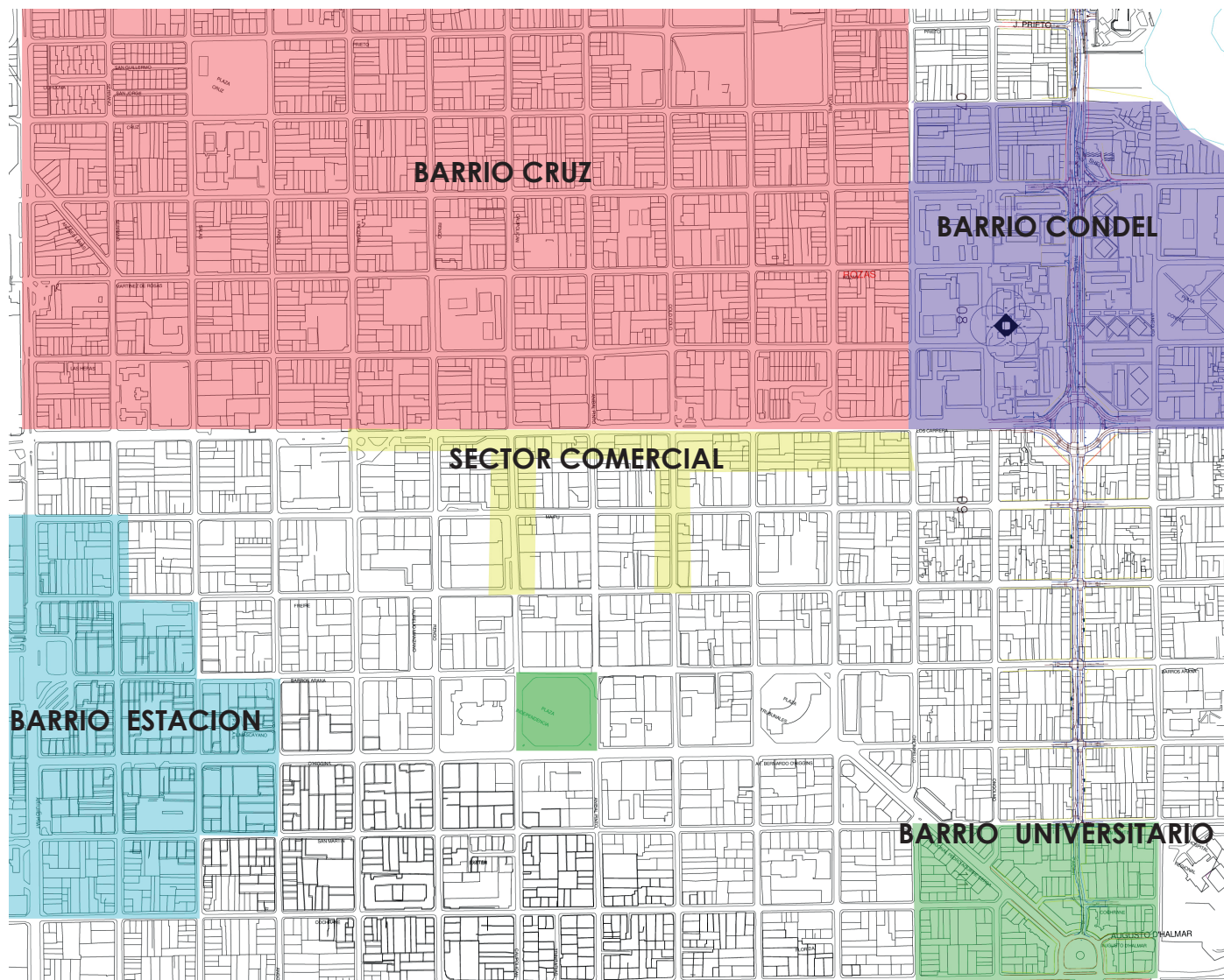

Figura

20:

Extracto

plancheta

concepción;

edición

propia 66

Barrios con integración social.

Barrios dinámicos entorno a actividades generadas **alrededor de sus plazas.**

La plaza es el **elemento estructurante** de los barrios.

Barrios conectados directos con ejes ancla de actividades malabaristas.

**Conexión** directa con el centro de la ciudad.



Figura 21: Imagen extraída

de google



EDIFICIO EN DESUSO; SE BUSCA LA RECUPERACIÓN DE ESPACIO ABANDONADOS EN BARRIOS HISTÓRICOS.

CONCEPTOS CLAVES

Superposición de Actividades

Liceo a centro artistico

Nuevas actividades

Generando una vinculación vida de barrio - artista circense.

EL TERRENO SE UBICA EN LA ESQUINA DE SALAS - LAS HERAS



Figura

23:

Imagen

extraída

de

google

maps

# BARRIO CRUZ - EX LICEO BALMACEDA

Conexión con esquinas relevantes para artistas y conectoras directas con el barrio.



### EJE CARRERAS:

- 1- PRAT
- 2- SALAS
- 3- RENGO
- 4 - CAUPOLICÁN
- 5- PAICAVI



S E N D A S

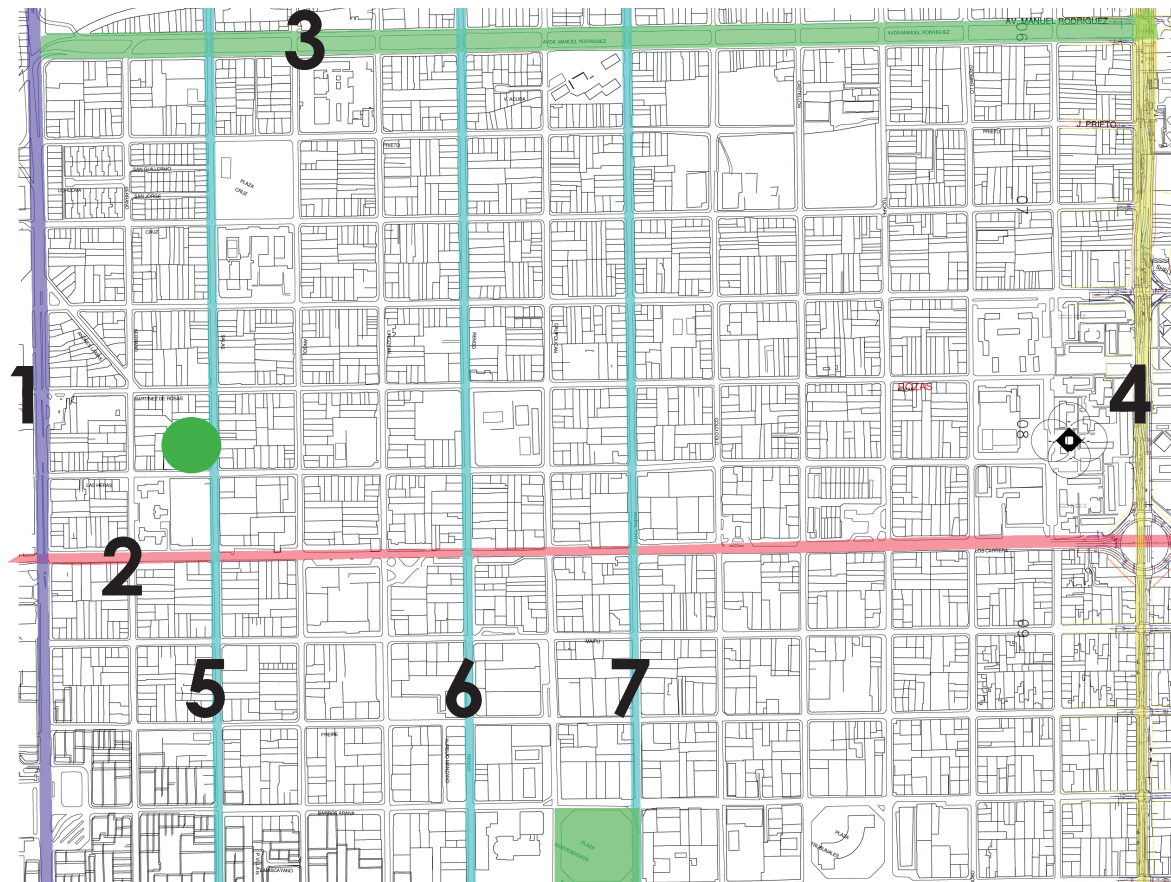

**Ejes Principales:**

- 1- Prat
- 2- Carrera
- 3- Rodríguez
- 4- paicavi

**Ejes Secundarios:**

- 5- Salas
- 6- Rengo
- 7- Aníbal Pinto

# ACONTECER SECUENCIA DEL ACTO.....





C A R A C T E R Í S T I C A S

M A L A B A R

- centralidad artística
- circulación de borde

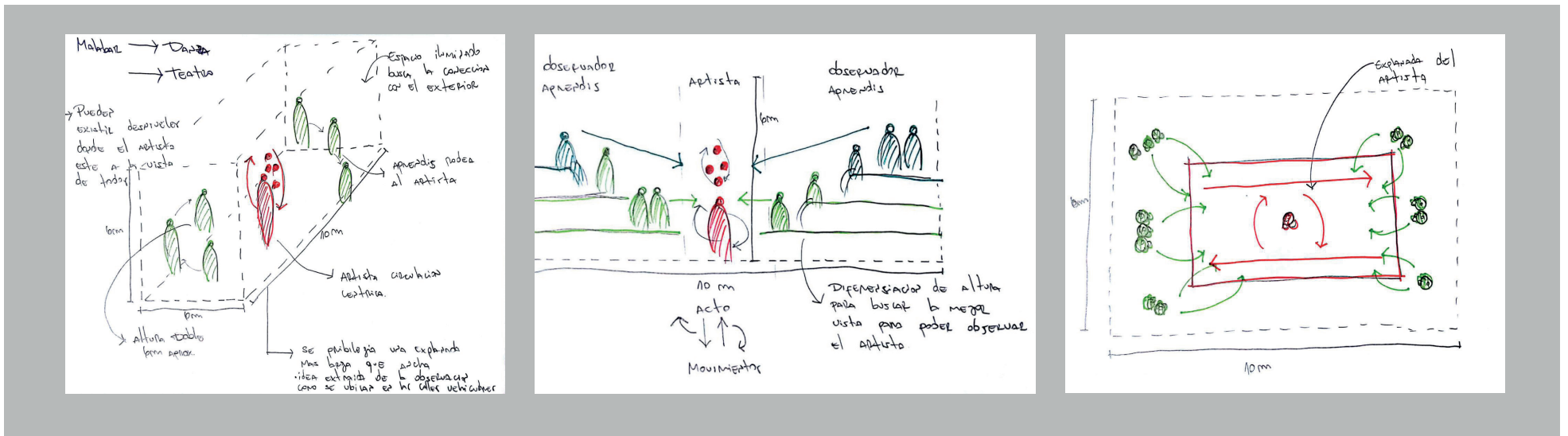

Esquema 6: Esquema elaboración propia

# ACONTECER SECUENCIA DEL ACTO

## CARACTERÍSTICAS

### T E L A S

necesidad de alturas y estructuras.

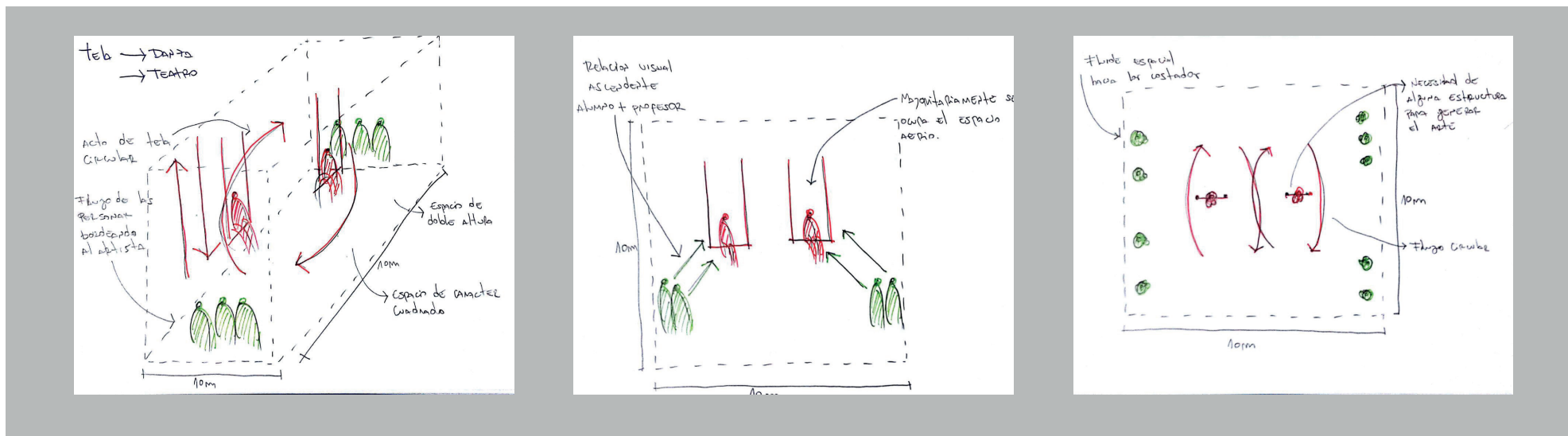

C A R A C T E R Í S T I C A S

R E S I D E N C I A

cocina + comedor  
Espacio Colectivos

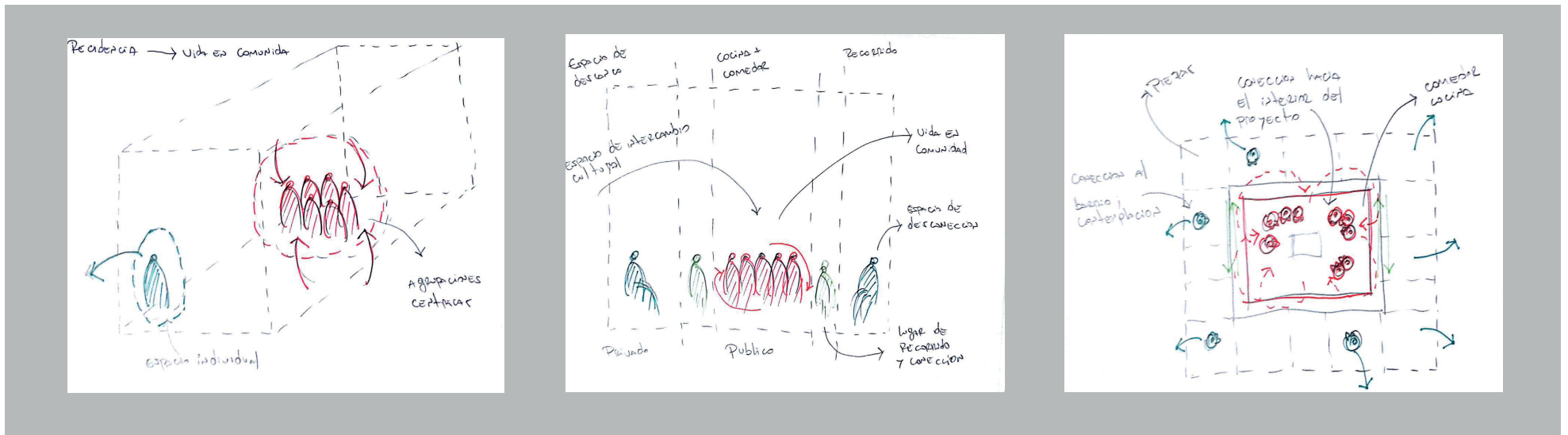

Esquema 8: Esquema elaboración propia

# ACONTECER SECUENCIA DEL ACTO



## C A R A C T E R Í S T I C A S

### FIGURAS BÁSICAS DEL MALABAR

El movimiento de las manos del malabarista es único, rítmico, rotatorio y no se desplaza. Es muy cómodo y natural.

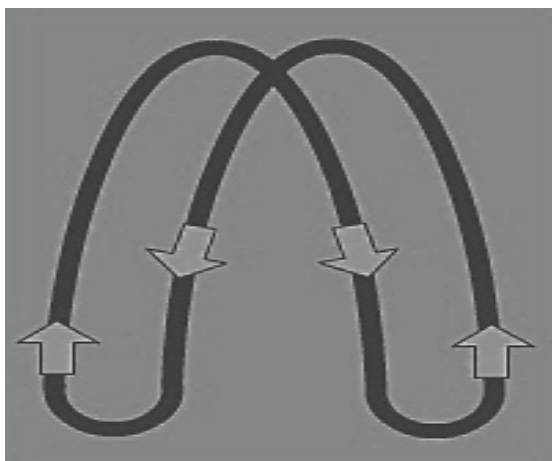

C A S C A D A

Necesita un número impar de objetos.

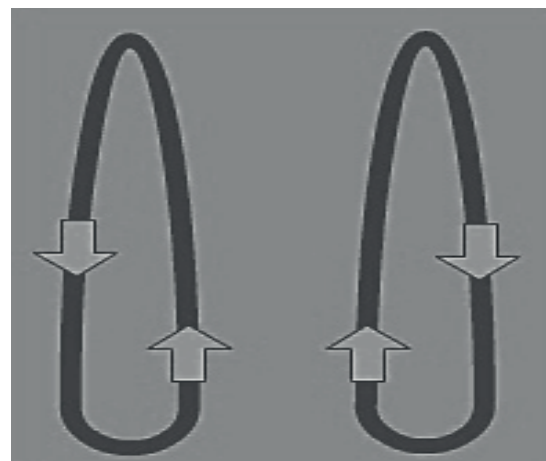

F U E L E N T E

Aquí el número de objetos es par.



Figura 26: Publicado en Programa Reseñas y etiquetado como aurora nova, ballet, Chris Isaak, el Circo 77

# ESTUDIO DE REFERENTES...



REFERENTES ELEMENTO

**N A V E** / SMILJAN RADIC

el proyecto se conecta con el barrio a través de un elemento distinguido



LA CARPA GENERA UN ELEMENTO Y UN ESPACIO DISTINGUIDO EN EL PROYECTO  
PARA LA CONEXIÓN DEL BARRIO CON LOS ARTISTAS

# ESTUDIO DE REFERENTES ELEMENTO.....

NAVE / SMILJAN RADIC

Año Proyecto 2015

Ubicación  
Barrio yungay, Santiago, Región Metropolitana, Chile

Sala de artes experimentales



Fachada clásica del año 40

Fachada continua

Fachada como mascara

Figura 28: Imagen;



Estructura; cambio de escala al interior del proyecto

<http://nave.io/proyecto/>



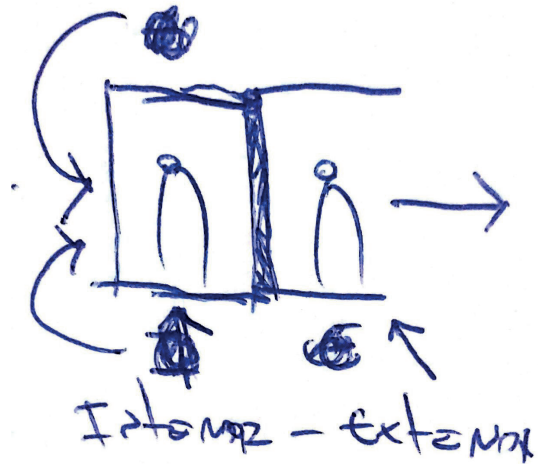

Se busca hacer aparecer a la ciudad a través de los vanos existentes.

El proyecto busca ocupar los dos niveles para cambiar la escala interiormente.



La carpa genera un elemento y un espacio distinguido en el proyecto

Hall de comunicación del proyecto - barrio

Esquema 10: Esquema elaboración propia

# ESTUDIO DE REFERENTES ELEMENTO

Área Terreno 1270 m<sup>2</sup>

Área proyecto 2000.0 m<sup>2</sup>

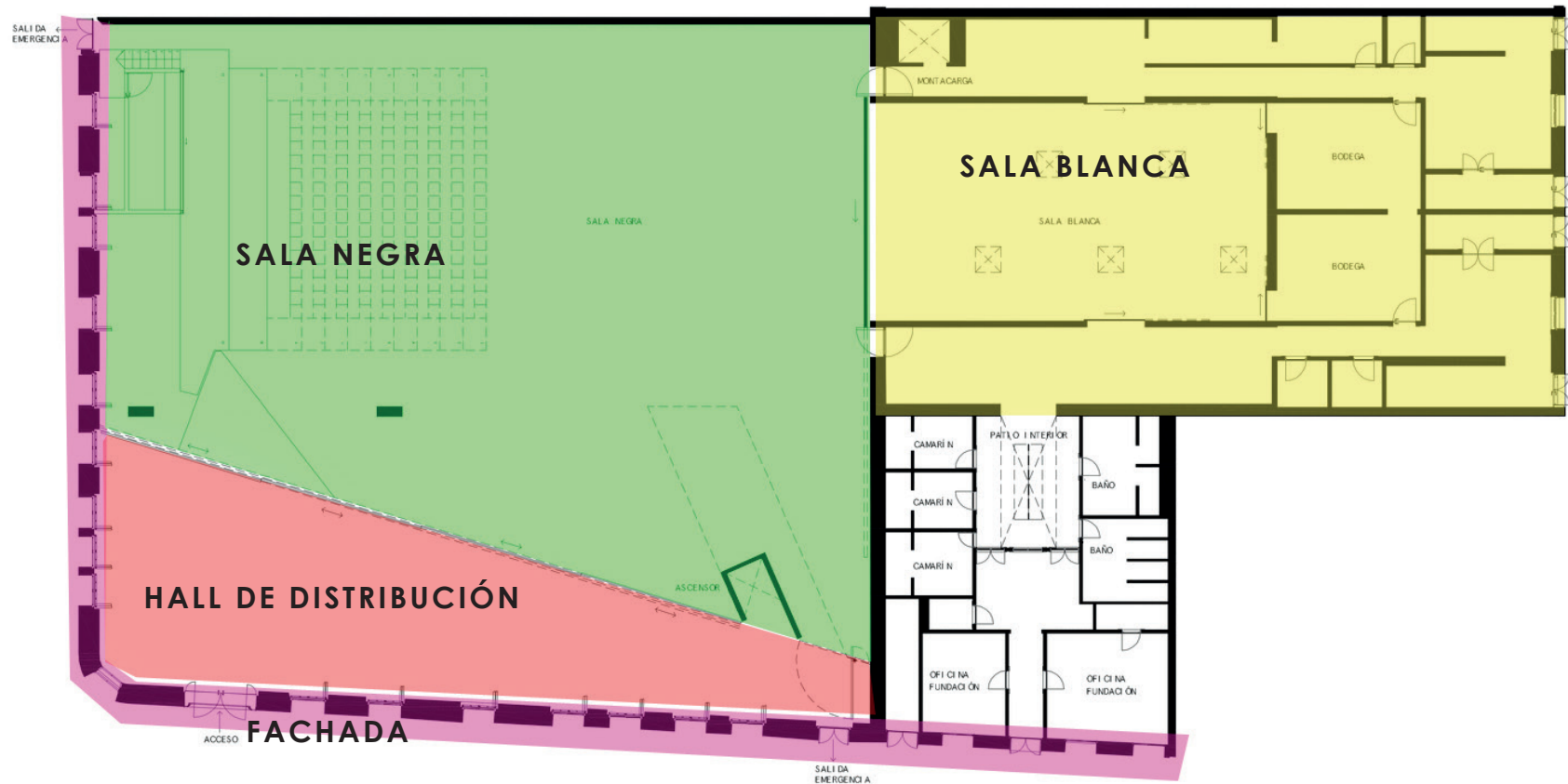

Planta Primer Nivel

Figura 29: Imagen; <http://nave.io/proyecto/>



Figura 30: Imagen; <http://nave.io/proyecto/>

# ESTUDIO DE REFERENTES ESPACIAL.....

REFERENTE ESPACIAL

CONSERVATORIO DE ARTES  
CIRCENSES / ADH ARCHITECTS

el proyecto se conecta a través de una espacialidad central  
que organiza cada área artística con el interior y el exterior.

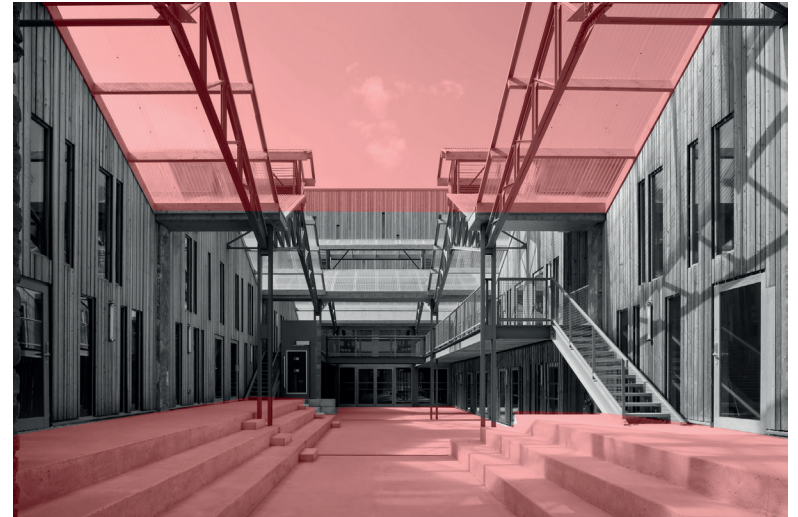
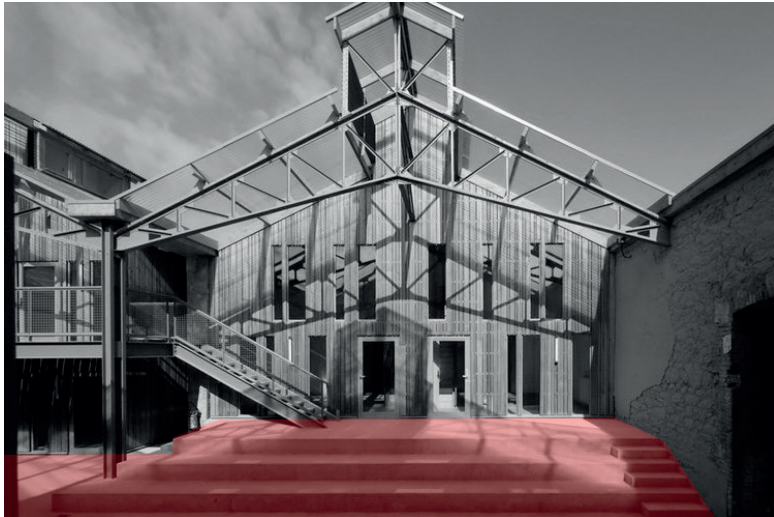

El Patio, esta organizado entorno a los distintos espacios del proyecto. Es un medio-patio, espacio en el corazón de la vida de los residentes, en el que logran tener la libertad de trabajar, hablar y compartir.

**CONSERVATORIO DE ARTES  
CIRCENSES / ADH ARCHITECTS**

Área > 4100.0 m<sup>2</sup>

Ubicado en el sitio de la barraca olvidada Espagne

Este programa incluye alojamiento para miembros de compañías residentes, estudios, una gran sala de ensayo, y una carpa de circo permanente.

En primer lugar, el Patio, en torno al cual se organizan los distintos espacios. Es un medio-patio, un espacio en el corazón de la vida de los residentes, sus actividades, y el compartía con las demás personas.

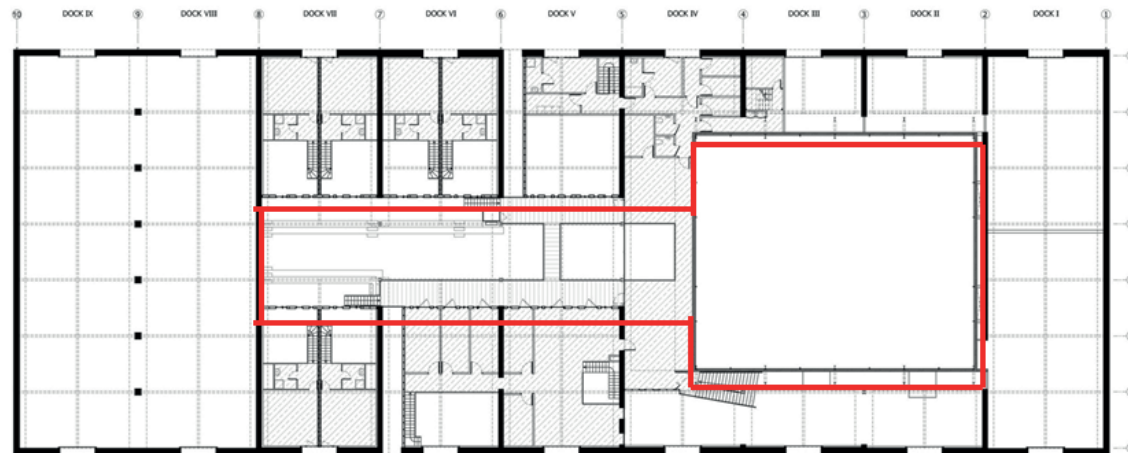

Planta Arquitectónica

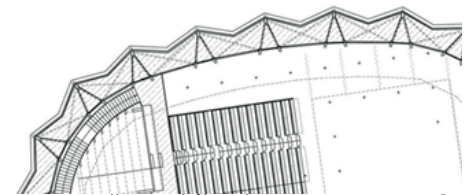

# ESTUDIO DE REFERENTES ESPACIAL.....

CORTE ARQUITECTÓNICO

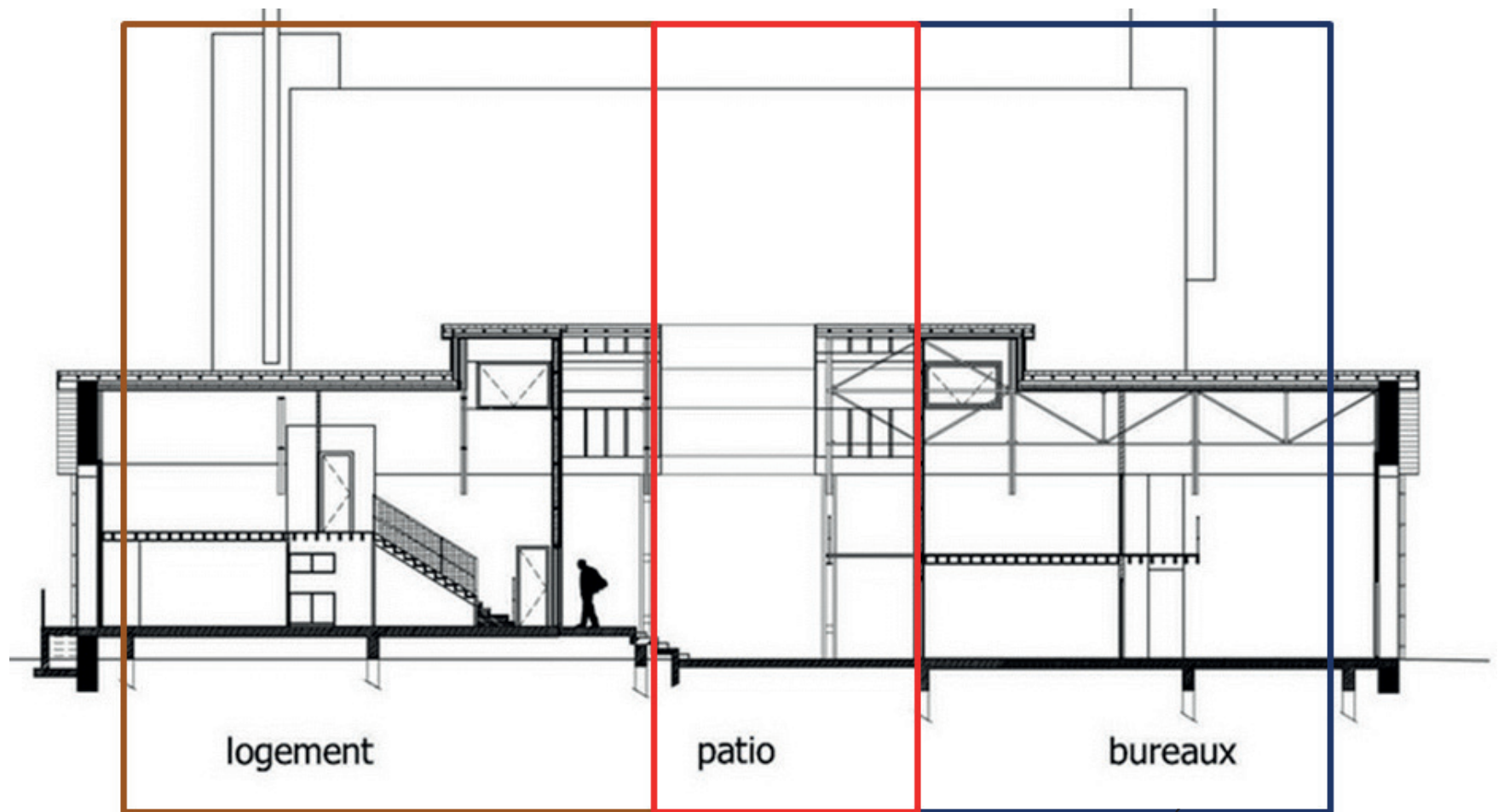



-  Area De Vivienda
-  Patio Central
-  Área De Entrenamiento

Figura 33: Planimetría obtenida en <http://www.plataformaarquitectura.cl/cl/762379/conservatorio-de-artes-circenses-adh-architects> 8



# ESTUDIO DE REFERENTES ESTRUCTURAL

## REFERENTE ESTRUCTURAL

**CENTRO DE LAS ARTES  
AÉREAS / DX Arquitectos**

La estructura general espacio para la practica circense y al mismo tiempo es la que soporta el proyecto en si mismo.

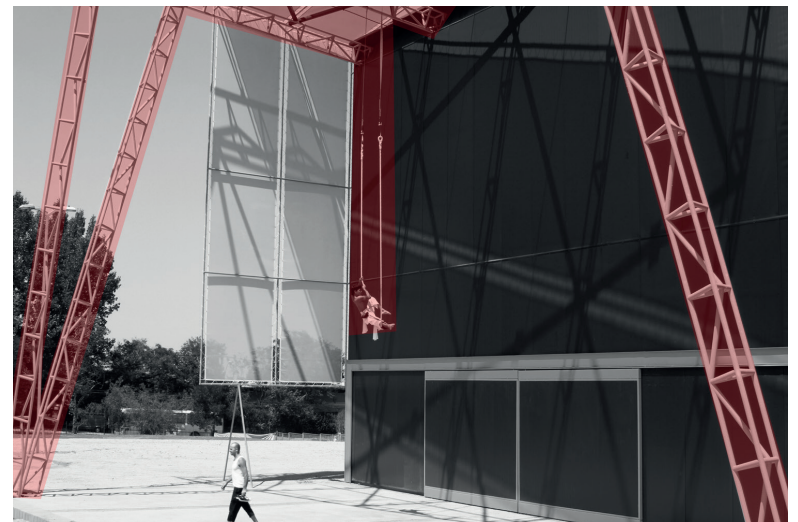
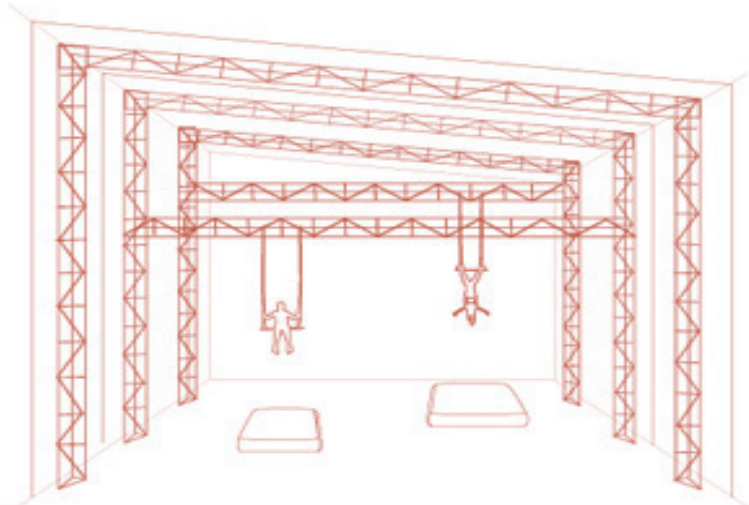

Este proyecto trabajo con la estructura a vista permite trabajar con alturas de 8 a 10 metros para que los espacios de entrenamiento tenga diversidad de posibilidades Para las distintas actividades y necesidades de los artistas



**CENTRO DE LAS ARTES  
AÉREAS / DX Arquitectos**

Área > 700 m<sup>2</sup>

La misión primera del edificio es situarse en la ciudad como un contenedor de cultura, en el cual el ciudadano es parte fundamental de su funcionamiento, ya que es en la relación del usuario con el edificio donde éste se completa.

El proyecto se explica en la comunión de 4 elementos arquitectónicos: Plano noble, contenedor, piel y plaza aérea.



# ESTUDIO DE REFERENTES ESTRUCTURAL

## CARACTERÍSTICAS PRINCIPALES

La plaza aérea. Este espacio, en el cual se articulan el contenedor y la plataforma, es donde concurren las relaciones entre edificio y paisaje, el lugar público por excelencia, donde la propuesta toma sentido generando las relaciones que lo incluyen armónicamente en un sistema mayor de forma y significado.

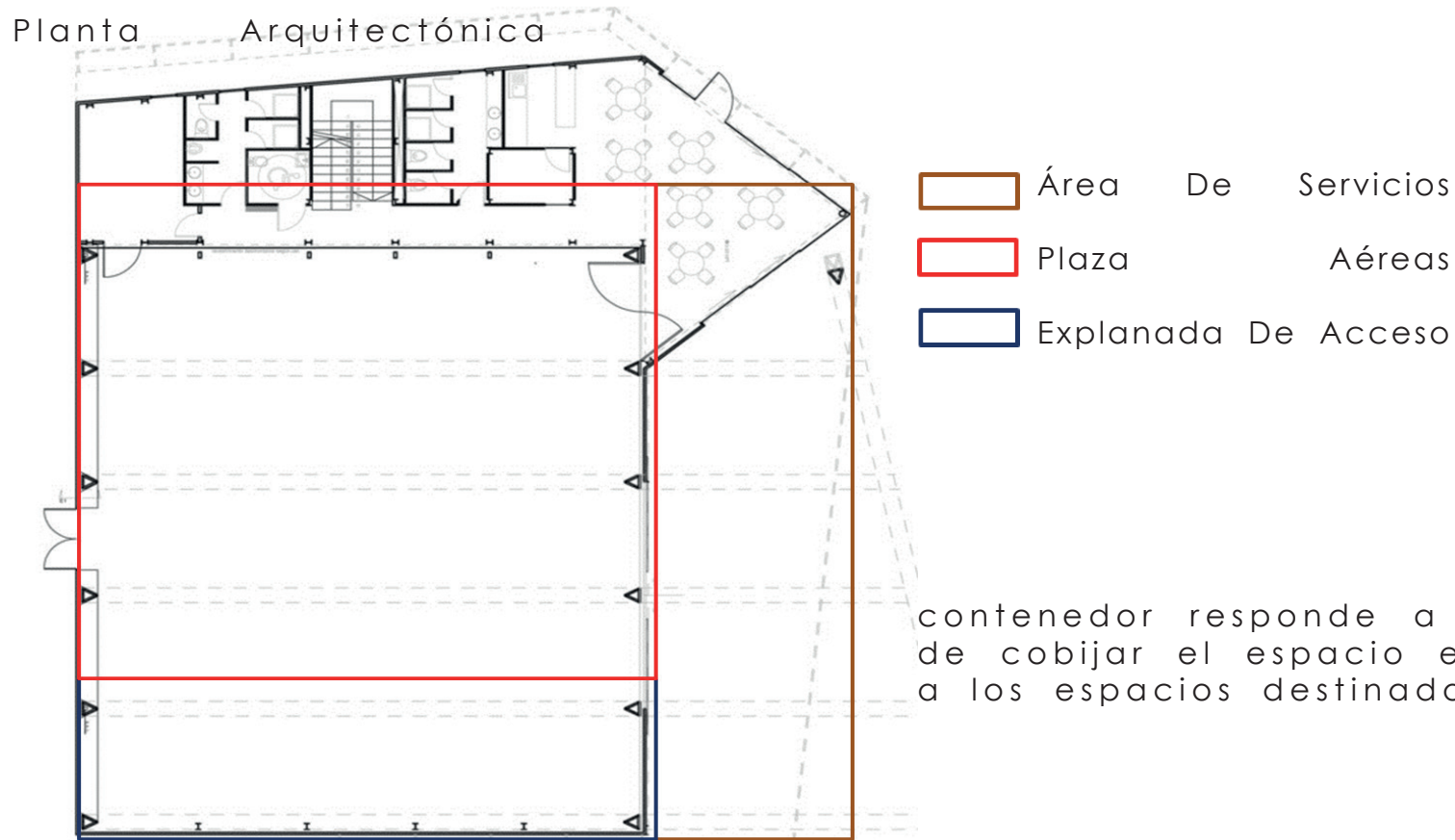

contenedor responde a la necesidad de cobijar el espacio escénico junto a los espacios destinados a servicios.

Figura 36: Planimetría obtenida en <http://www.plataformaarquitectura.cl/cl/02-220517/centro-de-las-artes-aereas-dx-arquitectos>



# M O D E L O   D E   G E S T I Ó N . . .

DUALIDAD DE GESTIÓN

EL PLAN CONCEPCIÓN 2030 SE ESTRUCTURA EN BASE A 4 EJES PRINCIPALES, DEFINIENDO CONCEPCIÓN COMO: CIUDAD UNIVERSITARIA-CULTURAL; CIUDAD PRESTADORA DE SERVICIOS; CIUDAD DEPORTIVA Y CIUDAD TURÍSTICA.

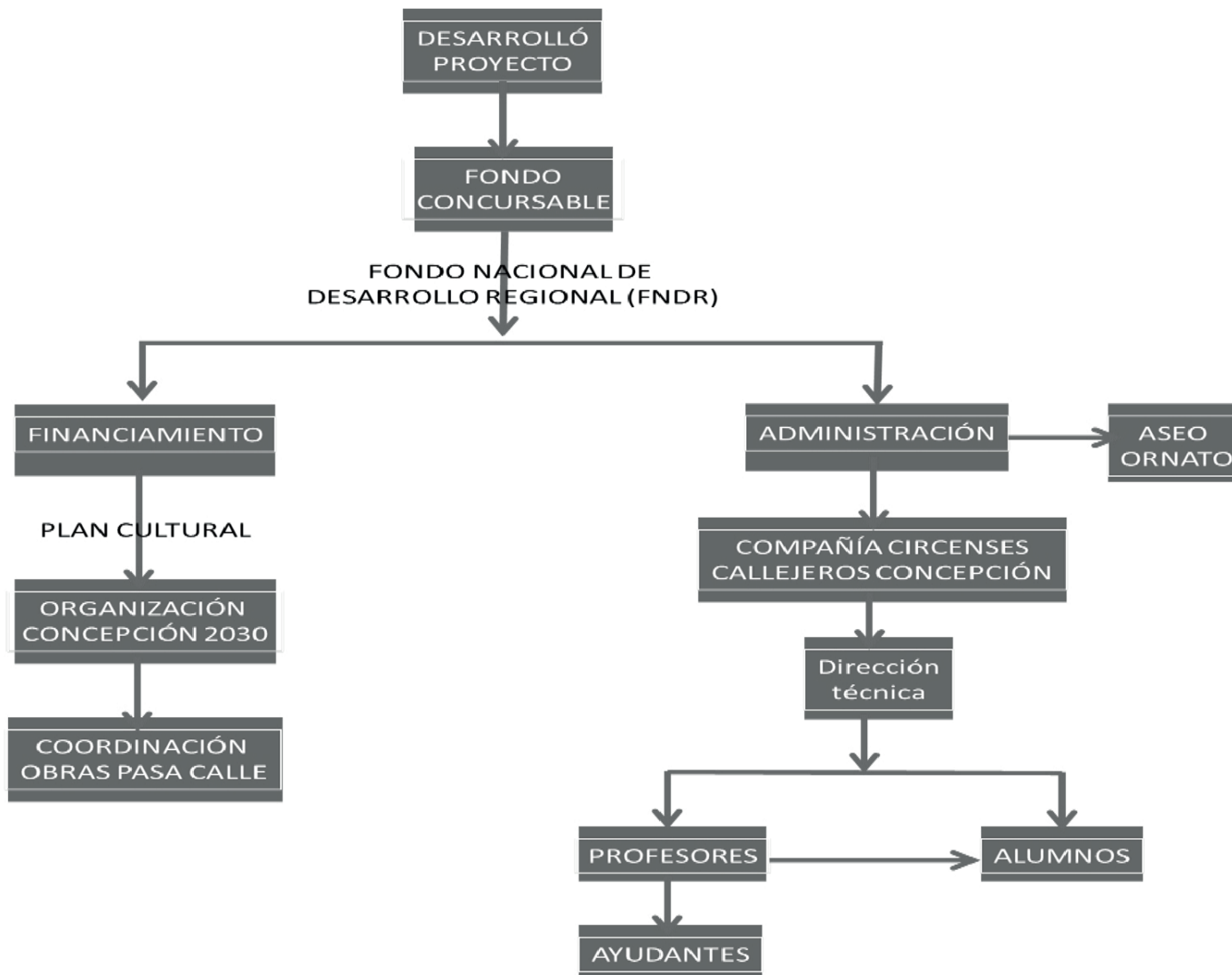

M A R C O N O R M A T I V O . . .

E S P A R C I M I E N T O

**USOS DE SUELO ZONA HR1  
(barrio: Centro Poniente)**

USOS DE SUELO ZONA HR1 (barrio: Centro Poniente)	
TIPO DE USO	Permitidos - Condicionados - Prohibidos
RESIDENCIAL	Permitido
ACTIVIDADES PRODUCTIVAS	Permitido con *4: Talleres inofensivos; lo restante prohibido
INFRAESTRUCTURA DE TRANSPORTE	Prohibido
EQUIPAMIENTO	
CIENTIFICO	Permitido
COMERCIO	Permitido con las siguientes condiciones: Venta de Combustibles, Estaciones o Centros de Servicio Automotriz con *4 y *9; Centros Nocturnos, Discotecas, Pubs y Bares con *1
CULTO Y CULTURA	Permitido
DEPORTE	Permitido
EDUCACION	Permitido, excepto Liceos, Colegios y Escuelas, los que se permiten con *7
ESPARCIMIENTO	Permitido, excepto Juegos Electrónicos, los que se permiten con *1
SALUD	Permitido
SEGURIDAD	Permitido
SERVICIOS	Permitido
SOCIAL	Permitido

\*4 Sólo asociando su actividad a comercio  
tránsito de la vía que enfrenta

\*7 Con proyecto que resuelva la detención vehicular sin afectar el  
\*9 Sólo con Amortiguador Ambiental

**EDIFICACION ZONA HR1  
(barrio: Centro Poniente)**

CONDICIONES DE EDIFICACION ZONA HR1	
SUPERFICIE PREDIAL MÍNIMA	700m <sup>2</sup>
COEFICIENTE MÁXIMO DE OCUPACIÓN	0,8
COEFICIENTE MÍNIMO DE AREA LIBRE	No se exige
COEFICIENTE MÁXIMO DE CONSTRUCTIBILIDAD	8,5
ALTURA MÁXIMA DE EDIFICACIÓN	30,00m+ piso de retiro
SISTEMA DE AGRUPAMIENTO	Continuo hasta 24,00m de altura Aislado sobre la continuidad
ALTURA MÁXIMA DE CONTINUIDAD	24,00m
LONGITUD MÁXIMA DE CONTINUIDAD	60% del deslinde
ADOSAMIENTO	Se permite
PROFUNDIDAD MÍNIMA DE ADOSAMIENTO O CONTINUIDAD	No se exige
DISTANCIA MÍNIMA A LOS DESLINDES	4,00m, volumen aislado, sólo para edificio colectivo en altura
ANTEJARDÍN MÍNIMO	2,00m
RETANQUES MÍNIMO DE LA LINEA DE...	2,00m en 4° ángulo

TIPOLOGÍA de renovación urbana HR1 Barrio urbano



Figura 38: Planimetría obtenida de plan regulador Concepción; [http://200.68.12.118/SigDom\\_comps/SigDom.phtml](http://200.68.12.118/SigDom_comps/SigDom.phtml)

# M A R C O . N O R M A T I V O

P E R M I T I D O E D I F I C A C I O N

U S O S D E S U E L O

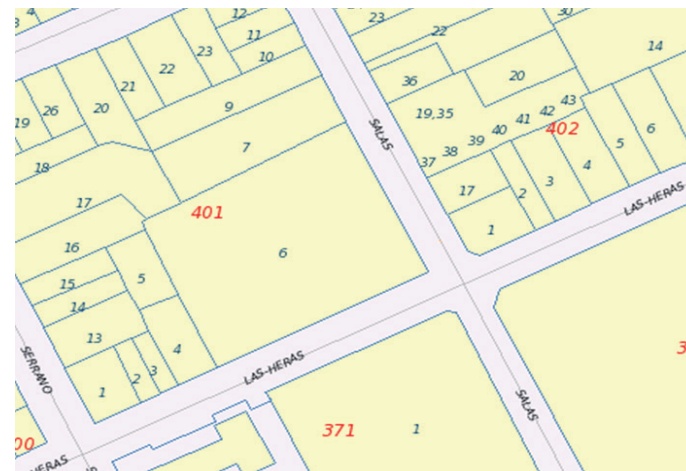
R E S I D E N C I A L

C U L T O Y C U L T U R A

E S P A R C I M I E N T O

E D U C A C I O N







Figura 39: Imagen obtenida de Google Earth

# P R O C E S O M A Q U E T A S . . . . .

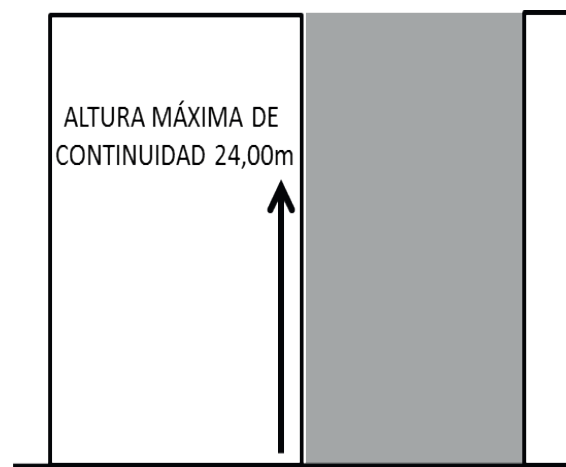
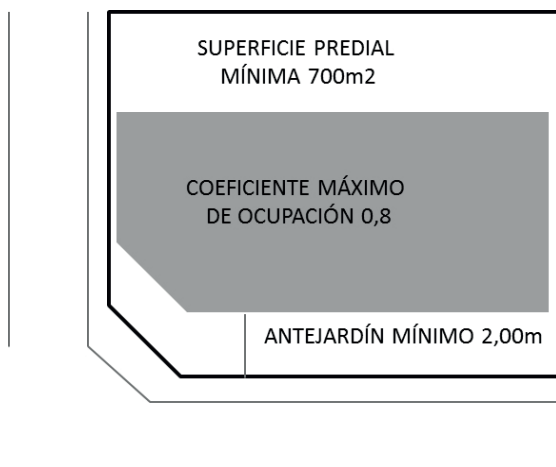
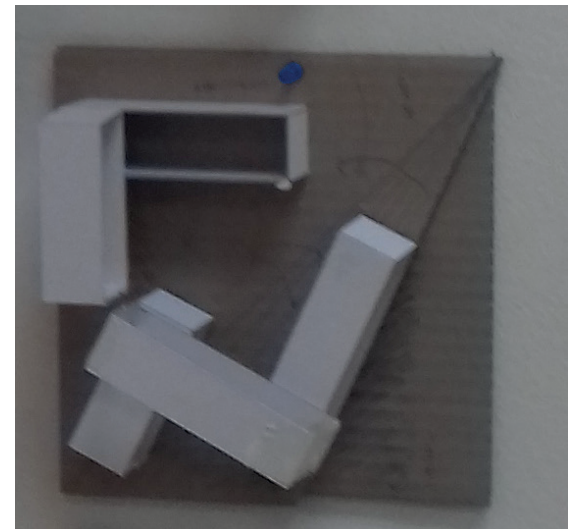

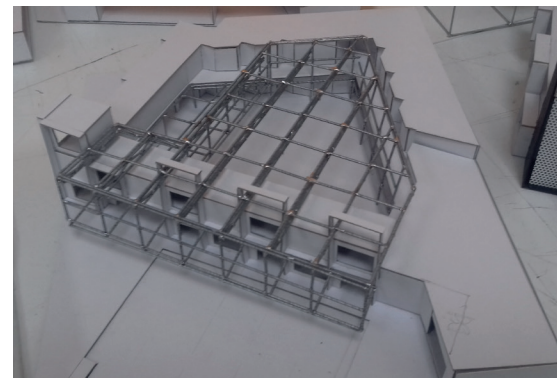
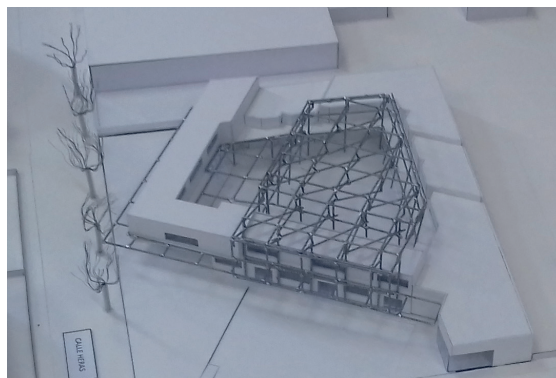
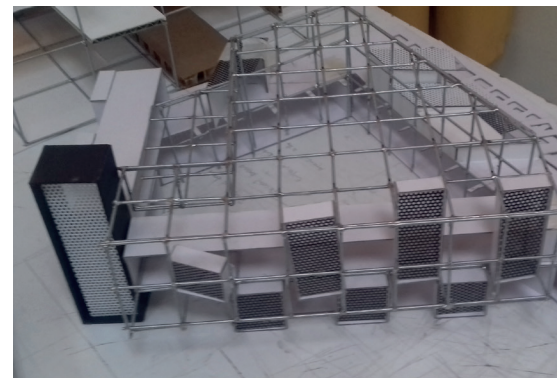
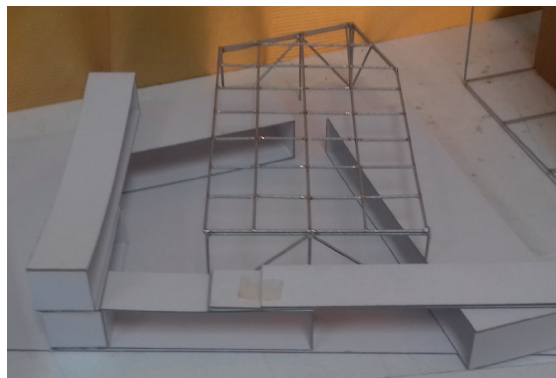
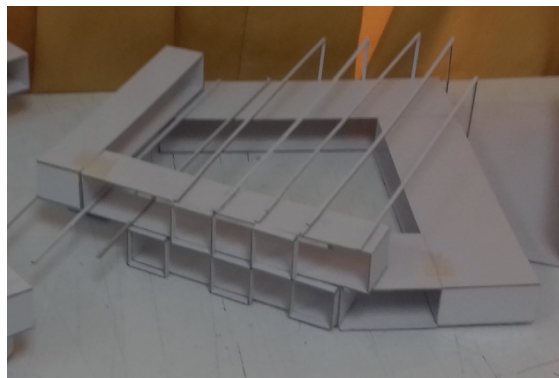

# B O C E T O S / E S Q U E M A S

Articulator central

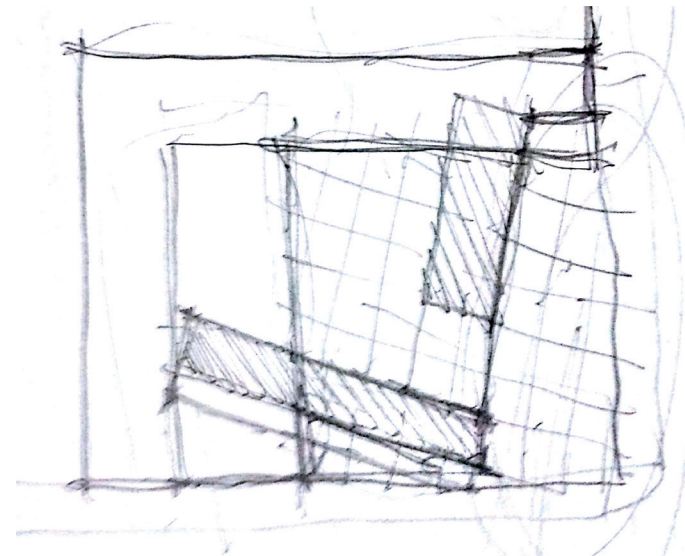
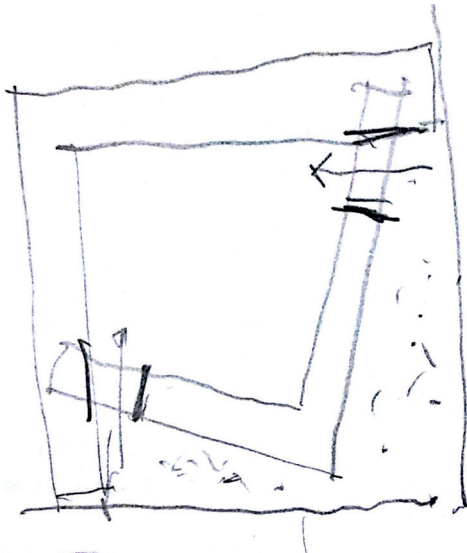
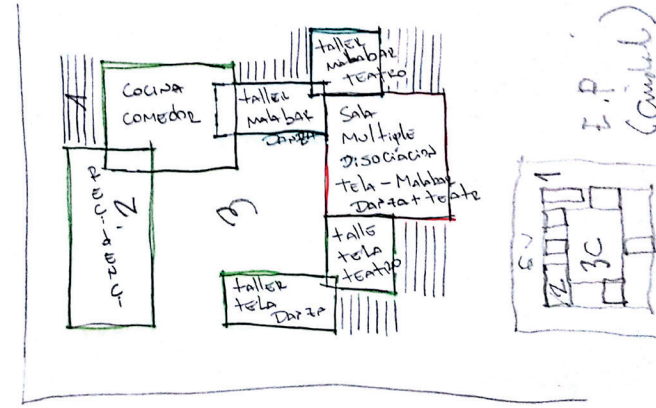
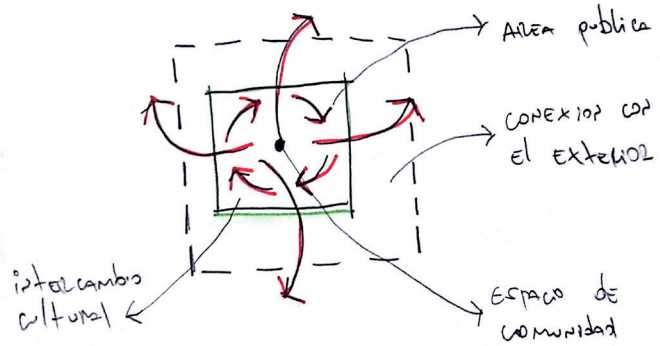

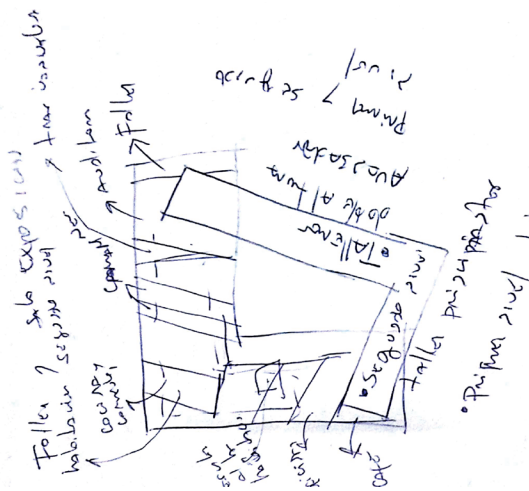
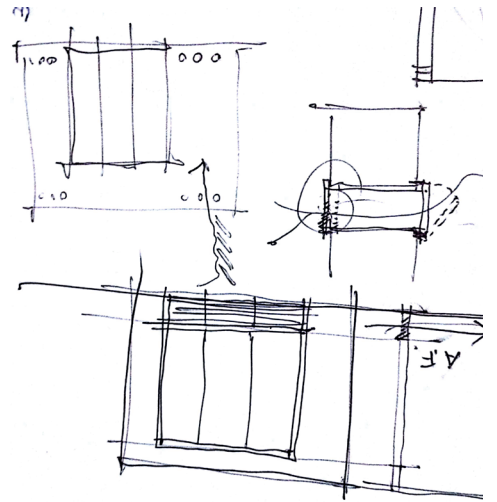
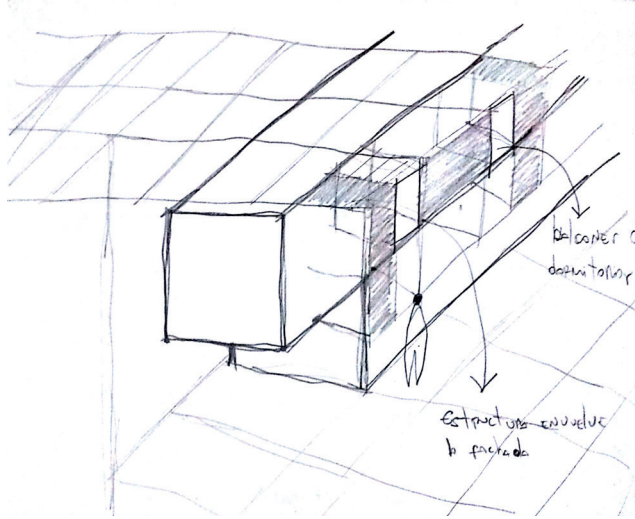
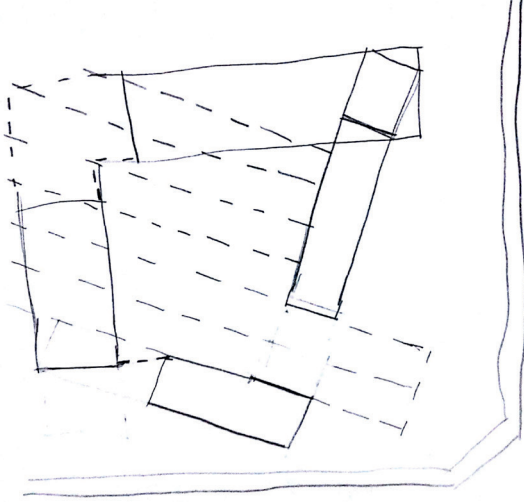

\* Para las aceras  
para usarlas  
pedestales.

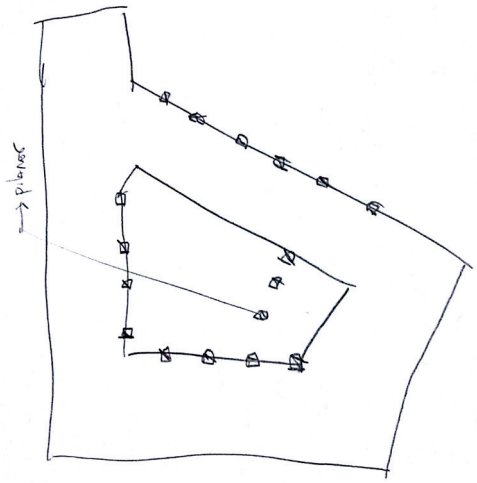

# CONCLUSIONES

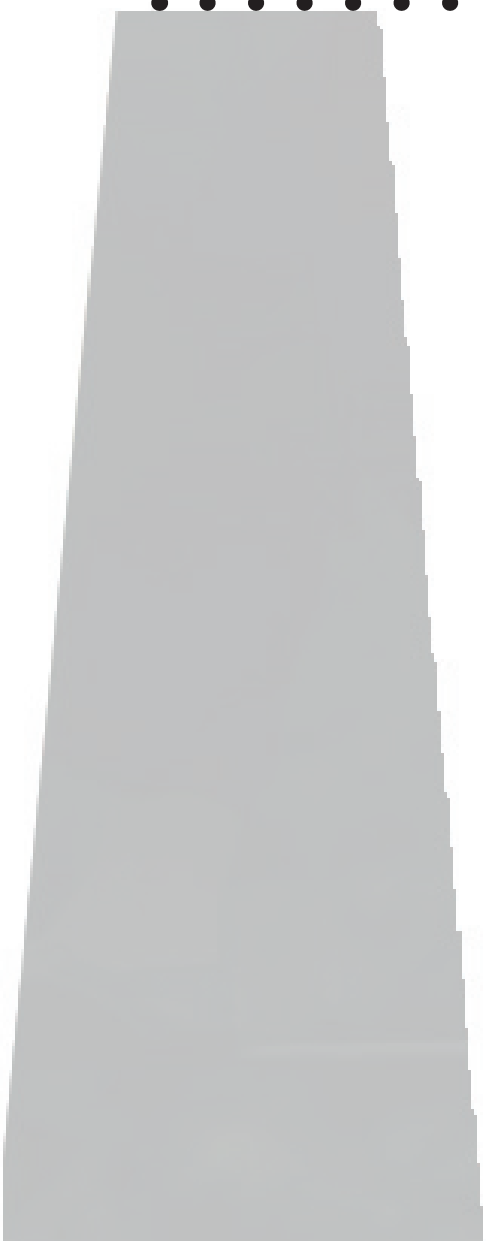



# BIBLIOGRAFÍA

## LIBROS :

- > Infantino, Julieta. 2013. el circo de buenos aires y sus prácticas: definiciones en disputa. Universidad federal de santa catarina: ilha. Revista de antropología.
- > altabás, diego. 2003. Variedades y circo porteño». Revista picadero. Buenos aires: instituto nacional del teatro., 2003. N°9.
- > appadurai, arjun. 1996. la modernidad desbordada. Dimensiones culturales de la globalización. méxico : ediciones trilce-fce., 1996.
- > Cachorro, ms. gabriel armando. 2010. la ciudad, los jóvenes y el campo de las prácticas corporales. (Buenos aires: rev. bras. cienc. esporte, campinas, 2010. v. 31, n. 3, p. 43-58.
- > Chaves, mariana. 2005. juventud y espacios urbanos en la ciudad de la plata. La plata. mimeo : tesis final de doctorado, facultad de ciencias naturales y museo, unlp, 2005.
- > feixa, carles. 2006. de jóvenes, bandas y tribus. barcelona: ariel. 2006.
- > gabriel armando cachorro, aldo román césar. 2010. la ciudad, los jóvenes y el campo de las prácticas corporales. Buenos aires : rev. bras. cienc. esporte, campinas, , 2010..
- > woods, peter. 1987. la escuela por dentro. La etnografía en la investigación educativa. barcelona: laedric, 1987.
- > zamora cabrera, antonio. 2014. la propuesta implícita [recurs electrònic]: paisaje, arte y turismo en la construcción territorial de lanzarote (196074). lanzarote : projecte final de màster (universitari) -- universitat politècnica de catalunya. escola tècnica superior d'arquitectura de barcelona. departament d'urbanisme i ordenació del territori, 2014 (màster en urbanisme), 2014.





# PLANIMETRÍA .. PROYECTO

**ESCUELA CIRCENSE; BARRIO CRUZ, CONCEPCIÓN**



# P L A N T A   D E   E M P L A Z A M I E N T O







P L A N T A D E T A L L E

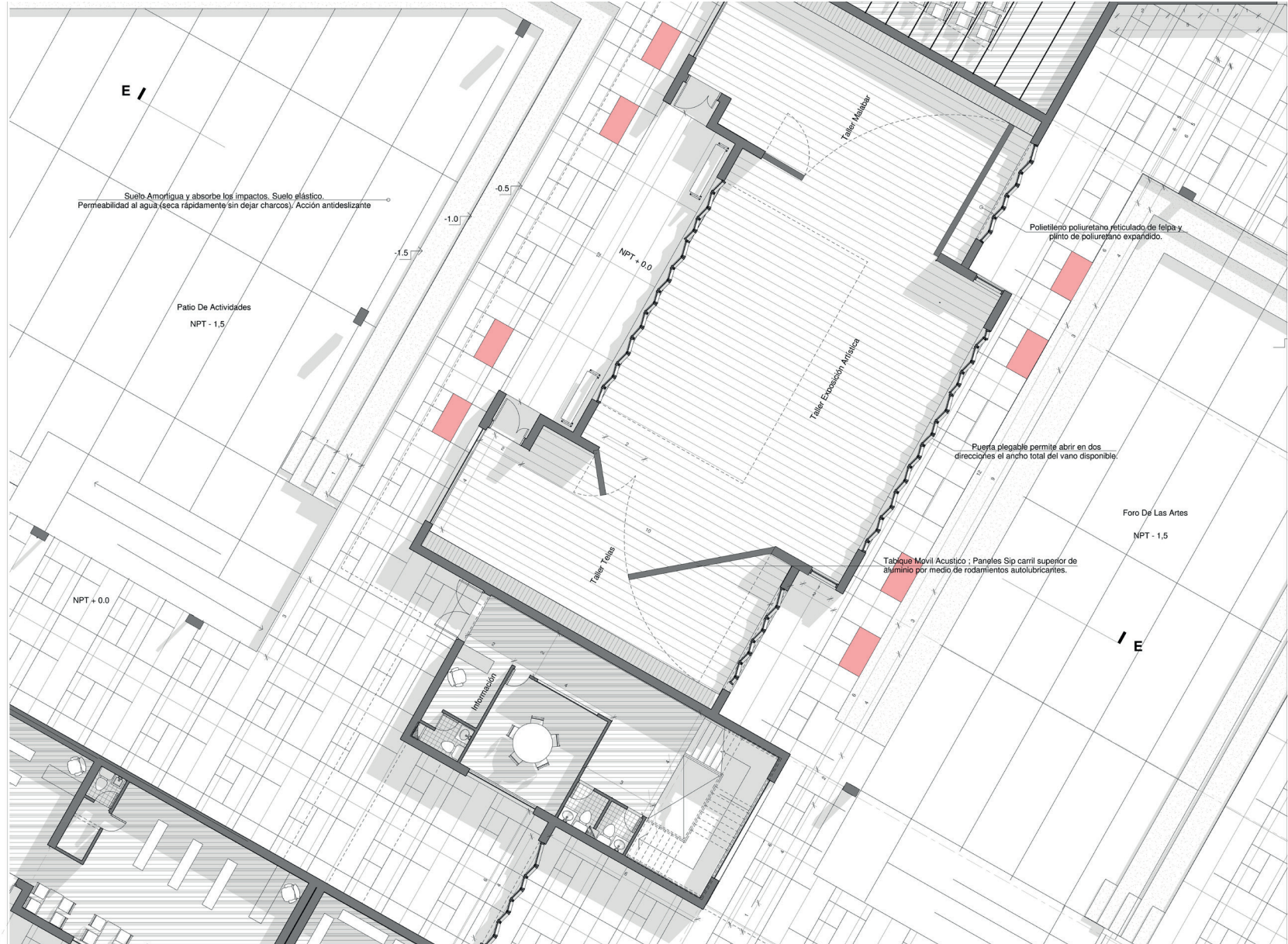

3

4

5

E L E V A C I Ó N      C A L L E      S A L A S

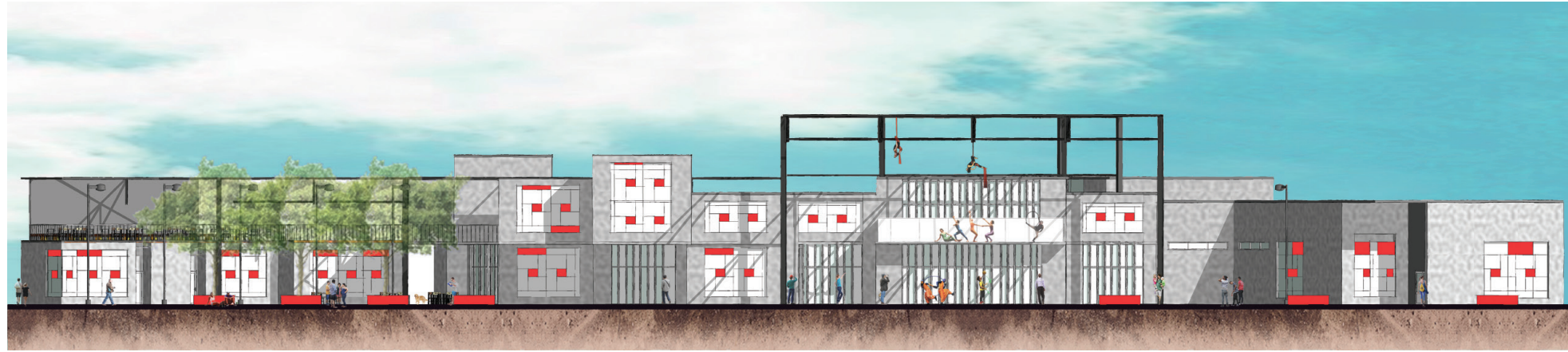

E L E V A C I Ó N      C A L L E      H E R A S





CORTE ARQUITECTÓNICO A - A



CORTE ARQUITECTÓNICO B - B



V I S T A S                      D E                      P R O Y E C T O

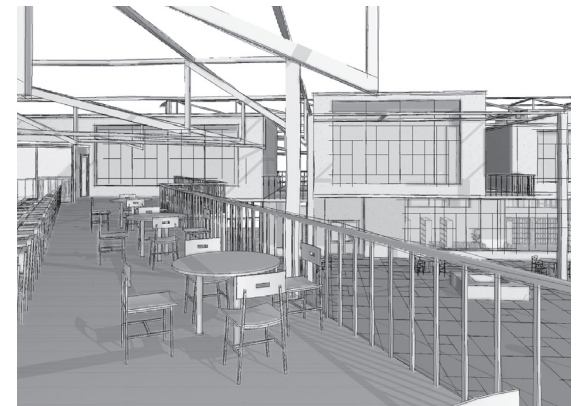
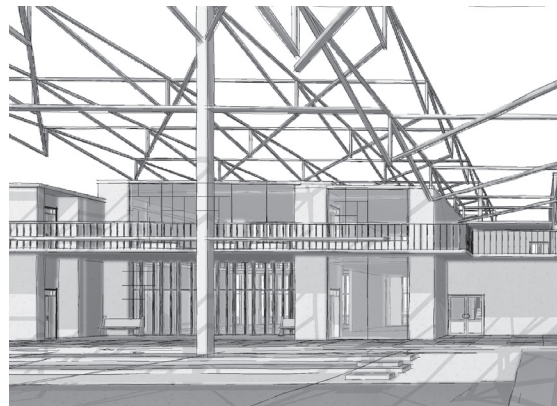
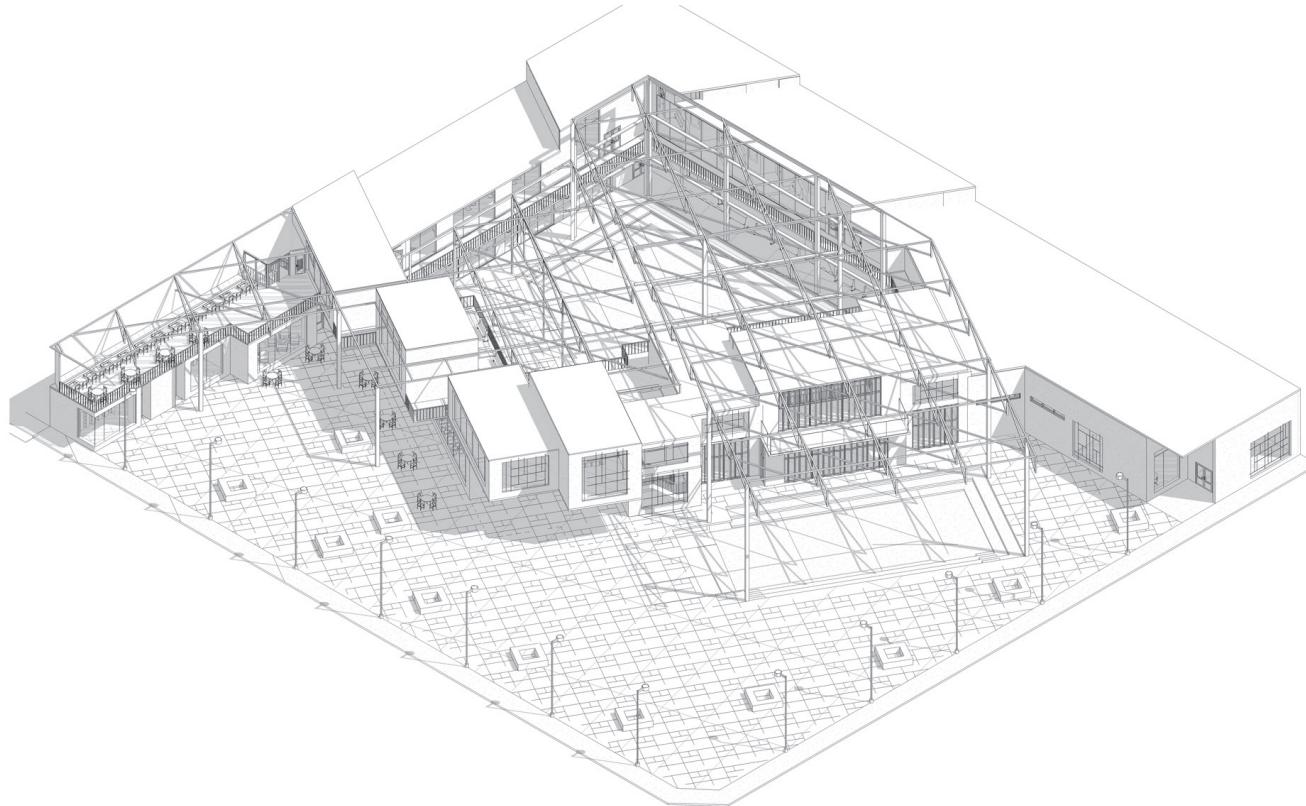

VISTAS

DE

PROYECTO

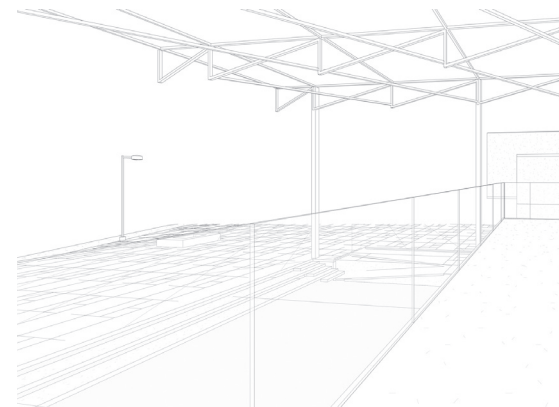
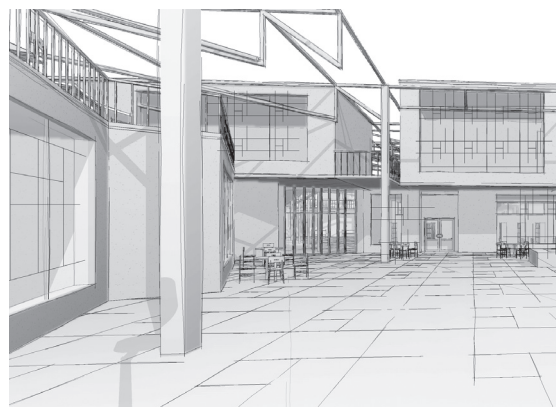
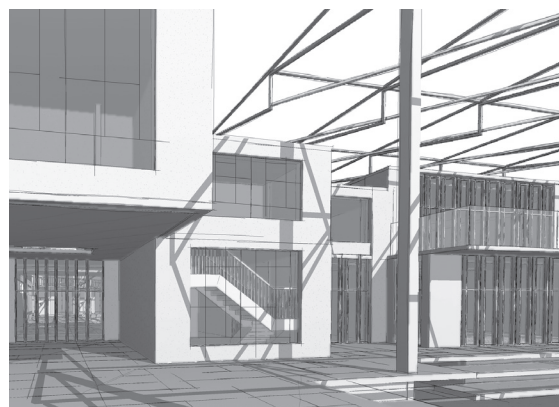
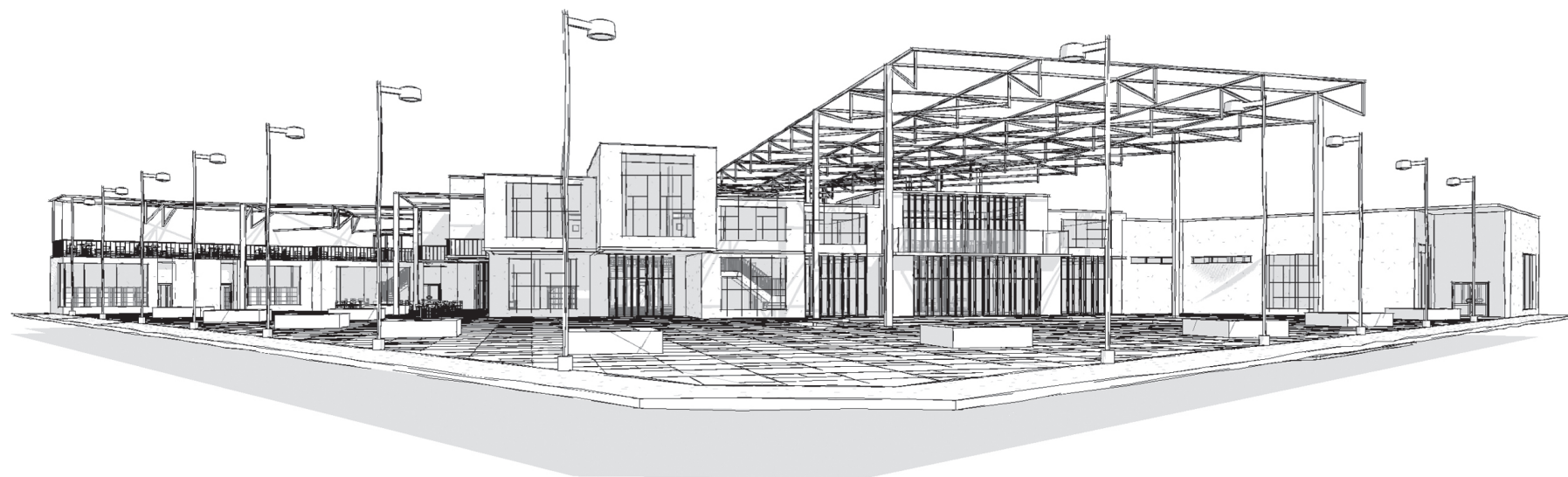



**ESCUELA CIRCENSE; BARRIO CRUZ, CONCEPCIÓN**